

# SYSTÈMES DE VENTILATEURS

## GAMME DE PRODUITS



DEDICATED TO CLEAN AIR

## Conditions de vente, de livraison et de paiement

### 1. Validité

Les présentes conditions générales de vente, de livraison et de paiement (désignées ci-après « Conditions générales ») s'appliquent à toutes les offres, commandes et livraisons de JKF Industri A/S, cvr-nr. 17085204 (désignée ci-après « JKF »), pour tous les clients professionnels (désignés ci-après « Acheteur », conjointement les « Parties »), sauf disposition contraire expressément mentionnée par écrit. JKF n'est en aucun cas tenue aux conditions de l'Acheteur, y compris des conditions d'achat éventuelles, même si JKF n'a émis aucune objection à de telles conditions.

### 2. Informations fournies dans les supports commerciaux et tarifs

Les informations fournies par JKF dans les brochures, publicités, fiches produit, tarifs, etc. en matière de capacité, de résistance à l'usure, de rendement, de caractéristiques techniques, de dimensions, de poids ou autre, ne sont pas contraignantes pour JKF. Elles sont également fournies sous réserve de faute de frappe et de modification des caractéristiques des modèles.

### 3. Offre

Toutes les offres sont remises sous réserve de vente intermédiaire. Si JKF remet une offre n'indiquant pas de délai d'acceptation particulier, l'offre est automatiquement annulée si l'accord de l'Acheteur ne parvient pas à JKF dans un délai de 30 jours à compter de la date de l'offre.

### 4. Prix

Tous les prix sont indiqués en DKK (couronnes danoises), hors taxes et frais d'emballage, de transport et d'assurance de transport, ainsi que tous les autres frais incombant à l'Acheteur. En ce qui concerne les ventes à des Acheteurs situés dans des pays membres de l'Union monétaire européenne (Zone euro), les prix sont fournis en EUR hors frais susmentionnés. Sauf mention contraire dans l'offre ou la confirmation de commande fournie par JKF, JKF se réserve le droit de modifier les prix, y compris après l'envoi de la confirmation de commande, en cas d'augmentation des coûts de production ou équivalent. Toutes les commandes inférieures à 1500 DKK hors frais susmentionnés se voient appliquer des frais de port de 225 DKK.

### 5. Conditions de paiement

JKF est en droit d'émettre une facture après une livraison. Les conditions de paiement sont le mois en cours + 20 jours nets à compter de la date de la facture, à moins qu'il n'en soit convenu autrement par écrit. JKF fait une assurance-crédit sur tous créances chez les clients. Si un acheteur ne peut pas être assuré pour crédit, JKF peut exiger un paiement à l'avance ou une constitution d'une garantie alternative. Si le paiement est opéré après la date d'échéance et si le retard n'est pas imputable à JKF, JKF est en droit d'appliquer des intérêts sur le montant restant applicable à tout moment à compter de la date d'échéance sur la base d'un taux d'intérêt correspondant à 2 % par mois entamé. L'Acheteur n'est pas autorisé à formuler une action reconventionnelle à l'encontre de JKF qui ne soit pas expressément reconnue par écrit par JKF, et n'a pas le droit de retenir une quelconque partie du prix d'achat sur la base d'une créance reconventionnelle de quelle nature que ce soit.

### 6. Réserve de propriété

En vertu des limites inhérentes aux règles d'ordre public, JKF se réserve le droit de propriété sur la marchandise, jusqu'à ce que l'intégralité du prix de vente ainsi que les frais encourus éventuels soient payés à JKF. Si la marchandise est vendue en vue de pouvoir ultérieurement être intégrée dans ou assemblée avec d'autres produits, elle n'est pas concernée par la réserve de propriété après l'intégration ou l'assemblage en question.

### 7. Livraison

La clause de livraison convenue entre les Parties est à interpréter sur la base des INCOTERMS en vigueur à la signature de ladite convention. Le délai de livraison est fixé par JKF selon la meilleure estimation. S'il ne peut être respecté, l'Acheteur en sera tenu informé et, dans la mesure du possible, une estimation du moment de la livraison lui sera indiquée. Un retard éventuel ne donne pas à l'Acheteur le droit d'annuler l'achat et/ou d'exiger toute forme de compensation financière de la part de JKF.

### 8. Frais environnementaux

Toutes les commandes se voient appliquer des frais environnementaux correspondant à 2,2 % du montant de la commande. L'emballage est repris uniquement s'il en a été convenu ainsi par écrit au préalable. Le renvoi de l'emballage est effectué pour le compte et au risque de l'Acheteur. Le

remboursement de l'emballage à l'Acheteur aura lieu après réception et acceptation par JKF de l'emballage en question, dont l'état devra être équivalent à celui dans lequel il se trouvait lors de la livraison à l'Acheteur.

### 9. Informations sur la marchandise et confidentialité

Toutes les illustrations, les schémas techniques et les brochures, fournies par JKF avant ou après la signature du contrat, restent propriété de JKF et doivent être immédiatement retournés à JKF si JKF en fait la demande. Le matériel mentionné doit être traité en toute confidentialité et ne peut être exploité, copié ni légué sans consentement écrit préalable, ni faire l'objet d'une utilisation abusive quelconque. Par ailleurs, l'Acheteur s'engage d'une manière générale à observer le silence sur toute situation relative à JKF dont aurait connaissance l'Acheteur à la suite des informations que les Parties ont échangées dans le cadre des relations commerciales entre les Parties.

En cas de non respect de cette disposition, l'Acheteur est tenu de verser à JKF une amende de 75 000 DKK. Le contrevenant est amendable pour toute infraction à la disposition. Si l'infraction ressort du maintien d'une situation quelconque, l'amende s'applique à chaque période de 14 jours entamés pendant laquelle perdure l'infraction. Le paiement de l'amende n'exonère pas l'Acheteur des obligations ci-dessus, tout comme il n'ôte ni ne limite le droit de JKF d'exiger un dédommagement pour la perte qu'elle a pu encourir à la suite de l'infraction. En effet, le versement de l'amende par l'Acheteur ne sera pas comptabilisé dans l'évaluation de la perte subie par JKF. Outre ce qui précède, JKF est également en droit de pratiquer une saisie-arrest.

### 10. Responsabilité en cas de défaut et réclamation

En réceptionnant la marchandise, l'Acheteur doit immédiatement procéder à une inspection détaillée de cette dernière, notamment en ce qui concerne les quantités et les caractéristiques. Si l'Acheteur souhaite formuler une réclamation pour des défauts éventuels, notamment par rapport à la quantité fournie ou aux caractéristiques, que l'Acheteur a ou doit avoir découverts lors de son inspection détaillée de la marchandise, il doit le faire par écrit auprès de JKF immédiatement après la réception de la marchandise. JKF est en droit de refuser toute réclamation lui parvenant après le délai mentionné ci-dessus. En ce qui concerne les défauts éventuels au niveau de la marchandise, que l'Acheteur a ou doit avoir découverts lors de son inspection détaillée de la marchandise, JKF se charge, pendant une période de 12 mois consécutifs, suivant la livraison, de procéder à nouvelle livraison/d'y remédier s'il est question de défauts dus à un vice matériel ou de fabrication. L'Acheteur est toutefois tenu de formuler sans délais une réclamation auprès de JKF s'il devait découvrir des défauts de cette nature. Les défauts de la marchandise seront rectifiés ou la marchandise sera remplacée dans un délai raisonnable, à la discrétion de JKF. Toute modification apportée ou intervention effectuée sur la marchandise sans le consentement exprès écrit de JKF exempt JKF de toute obligation. Toute rectification/tout remplacement d'une partie de la marchandise livrée par JKF s'opère aux mêmes conditions et dans les mêmes circonstances que pour la livraison initiale, y compris les dispositions du point 7. L'obligation de rectification/remplacement de la part de JKF ne s'applique toutefois pas à toute partie d'une marchandise livrée plus d'1 an après la livraison initiale à l'Acheteur. Après le transfert du risque de livraison à l'Acheteur, JKF décline toute responsabilité pour des défauts au-delà des obligations définies dans la présente disposition.

### 11. Force majeure

JKF ne pourra en aucun cas être tenue responsable des manquements concernant les obligations de JKF, notamment en matière d'indemnisation des pertes de l'Acheteur, causés par des circonstances exceptionnelles hors du contrôle de JKF, et rendant l'exécution du contrat impossible, plus difficile ou plus chère, notamment les conflits sociaux, grèves, lockout, incendie, guerre, mobilisation, convocation militaire imprévue, actes de sabotage, réquisition, saisie, restrictions de change, interdiction d'importation, interdiction d'exportation, émeute, révolutions, catastrophes naturelles, augmentations significatives des prix ou des manque de moyens d'exploitation, pénurie d'énergie, accident de production, pénurie globale de marchandises, manque de moyens de transport, restrictions des forces vives et manquements aux livraisons de la part de sous-traitants ou retard de ces livraisons dû à l'une des circonstances mentionnées sous ce point, y compris les exemples susmentionnés. Il est expressément fait remarquer que l'énumération d'exemples ci-dessus n'est pas exhaustive et que l'on peut imaginer d'autres exemples pouvant être associés à cette limitation de responsabilité. Si la livraison est empêchée temporaire-

ment par une ou plusieurs des circonstances susmentionnées, le délai de livraison est ajourné en conséquence. Si la livraison est empêchée pendant une durée supérieure à 12 semaines, JKF est en droit d'annuler le contrat correspondant sans qu'aucune responsabilité ne puisse s'y appliquer.

### 12. Retour

La marchandise ne peut être renvoyée qu'après accord préalable par écrit et après obtention d'un numéro de retour de marchandise. Le retour est opéré aux frais et au risque de l'Acheteur, en précisant le numéro de facture de JKF et la date de la livraison initiale. Les marchandises retournées ne peuvent faire l'objet d'un remboursement qu'après accord préalable et acceptation des dites marchandises par JKF. Les produits réalisés sur mesure ne sont pas remboursés. Dans la mesure où JKF encourt des frais d'envoi, etc., JKF est en droit d'en exiger le remboursement à l'Acheteur et à les compenser dans la créance éventuelle de l'Acheteur à l'encontre de JKF.

### 13. Responsabilité du fait des produits défectueux

La responsabilité du fait des produits de JKF est assujettie aux règles du droit danois en matière de responsabilité du fait des produits, avec les restrictions du point précédent (limitation des pertes indirectes et limite de couverture concernant la couverture d'assurance).

**JKF ne pourra en aucun cas être tenue responsable pour les pertes d'exploitation, le manque à gagner, la perte de valeur d'usage, la perte d'opportunités commerciales, la perte d'épargne ou autres pertes ou dommages indirects liés à la responsabilité du fait de produits défectueux.** Dans la mesure où JKF devrait endosser la responsabilité du fait des produits défectueux vis-à-vis d'un tiers, l'Acheteur est tenu d'indemniser JKF proportionnellement à la restriction de la responsabilité de JKF en raison du point 13. Ces restrictions de la responsabilité de JKF ne s'appliquent pas si JKF s'est rendu coupable de faute grave. Si un tiers introduit une réclamation contre l'une des Parties en dommages-intérêts par rapport à ce point, cette partie doit en informer l'autre sans délais. L'Acheteur est tenu de comparaître auprès du tribunal qui traite les demandes d'indemnisation formulées à l'encontre de JKF pour des dommages réputés causés par l'une des livraisons de JKF. La responsabilité de JKF pour les dommages sur les produits sont toujours limités au montant assuré restant.

### 14. Limite de responsabilité

**Outre le point précédent, JKF décline expressément toute responsabilité pour d'éventuelles pertes indirectes comme les pertes d'exploitation, le manque à gagner, la perte de valeur d'usage, la perte d'opportunités commerciales, la perte d'épargne, les dommages indirects, les pertes de temps, les pertes de marge, etc., que le défaut peut avoir induit à l'Acheteur ou à un tiers, y compris les pertes indirectes notamment, induites à la suite d'un retard ou de défauts de la marchandise.**

### 15. Caducité

Si une ou plusieurs dispositions de ces conditions sont réputées caduques, illégales ou inapplicables, la validité, la légalité et l'applicabilité des autres dispositions ne peuvent s'en voir altérées ni réduites.

### 16. Droit applicable et juridiction compétente

Tout désaccord entre les Parties doit être statué selon la législation danoise, y compris le droit danois de la vente, à l'exception des règles danoises sur la législation applicable. La Convention sur les Contrats pour la Vente internationale (CISG) s'appliquera intégralement ou partiellement. Tout différend couvert par les Conditions, doit être statué par voie d'arbitrage par l'Institut danois d'arbitrage conformément aux règles convenues à cet égard par l'Institut d'arbitrage en vigueur lors du dépôt de la demande d'arbitrage, avec les modifications apportées ci-après. Il existe toutefois un consensus entre les Parties sur le fait que la cour d'arbitrage doit compter 3 membres, 1 membre étant désigné par chaque Partie et le président de la cour d'arbitrage par l'Institut d'arbitrage. Si, dans les 14 jours suivant la requête de l'Institut d'arbitrage, une Partie devait ne pas avoir désigné un membre, l'Institut d'arbitrage désigne lui-même ce membre pour la Partie concernée.

La cour d'arbitrage siègera à Hadsund.

## Table des matières

### Section 00. Généralités

Conditions de vente, de livraison et de paiement.....	Page 02
Table des matières.....	Page 03
Types de ventilateurs .....	Page 04
Sélectionner un ventilateur.....	Page 05 - 07
Comment lire les graphiques des ventilateurs.....	Page 08

### Section 01. Ventilateurs type JK-20 à 40-D

Ventilateurs type JK-20D à 40D en général .....	Page 09
Ventilateur type JK-20D.....	Page 10
Ventilateur type JK-22D.....	Page 11
Ventilateur type JK-25D.....	Page 12
Ventilateur type JK-30D.....	Page 13
Ventilateur type JK-35D.....	Page 14
Ventilateur type JK-40D.....	Page 15

### Section 02. Ventilateurs type JK-30 à 75K

Ventilateurs type JK-30 à 75K en général.....	Page 16
Ventilateur type JK-30K.....	Page 17
Ventilateur type JK-40K.....	Page 18
Ventilateur type JK-45K.....	Page 19
Ventilateur type JK-55K.....	Page 20
Ventilateur type JK-75K.....	Page 21

### Section 03. Ventilateurs type T-200-300D/T200-300K

Ventilateurs type T-200-300K / T-200-300D en général .....	Page 22
Ventilateur type T-200K et T-200D .....	Page 23 - 24
Ventilateur type T-300K et T-300D .....	Page 25 - 26

### Section 04. Ventilateurs type JK-30 - 90MTDP

Ventilateurs type JK-30MTDP - JK-40MTDP - JK-50MTDP... Page 27
Ventilateur type JK-30MTDP..... Page 28
Ventilateur type JK-40MTDP..... Page 29
Ventilateur type JK-50MTDP..... Page 30
Ventilateurs type JK-60MTDP - JK-70MTDP - JK-80MTDP - JK-90MTDP Page 31
Ventilateur type JK-60MTDP..... Page 32
Ventilateur type JK-70MTDP..... Page 33
Ventilateur type JK-80MTDP..... Page 34
Ventilateur type JK-90MTDP..... Page 35

### Section 05. Ventilateurs type JK-30 - 90MTD

Ventilateurs type JK-30 à 50MTD en général .....	Page 36
Ventilateur type JK-30MTD.....	Page 37
Ventilateur type JK-40MTD.....	Page 38
Ventilateur type JK-50MTD.....	Page 39
Ventilateurs type JK-55 à 90MTD en général .....	Page 40
Ventilateur type JK-55MTD.....	Page 41
Ventilateur type JK-60MTD.....	Page 42
Ventilateur type JK-70MTD.....	Page 43
Ventilateur type JK-80MTD.....	Page 44
Ventilateur type JK-90MTD.....	Page 45

### Section 06. Ventilateurs type JK-30 à 100MT

Ventilateurs type JK-30 à 100MT en général.....	Page 46
Ventilateur type JK-30MT.....	Page 47
Ventilateur type JK-40MT.....	Page 48
Ventilateur type JK-50MT.....	Page 49
Ventilateur type JK-60MT.....	Page 50
Ventilateur type JK-70MT.....	Page 51
Ventilateur type JK-80MT.....	Page 52
Ventilateur type JK-90MT.....	Page 53
Ventilateur type JK-100MT.....	Page 54

### Section 07. Ventilateurs haute pression type JK-HT Injecteurs et systèmes d'alimentation

Ventilateurs haute pression type JK-HT.....	Page 55 - 56
Injecteurs et dispositifs d'alimentation .....	Page 57

### Section 08. Accessoires

Brides.....	Page 58
Raccords flexibles.....	Page 59
Caissons insonorisants type AB.....	Page 60 - 61
Silencieux, Ø 100 à Ø 1250 mm .....	Page 62 - 63
Plots anti-vibratiles, hélices de refroidissement, joints d'étanchéité, extracteurs.....	Page 64 - 65



## Types de ventilateurs

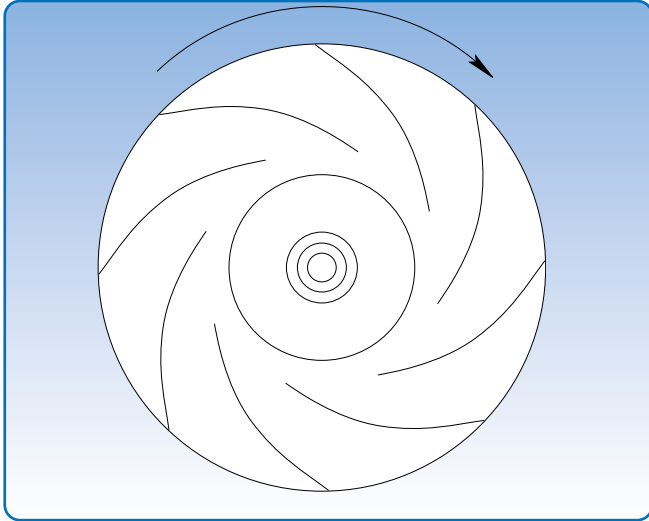

Ventilateur radial avec roue type P

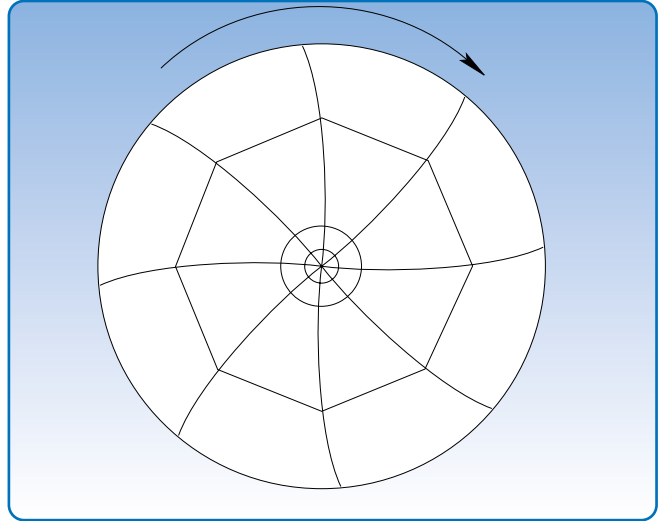

Ventilateur radial avec roue type T

### Généralités

Ces types de ventilateurs ont pour rôle de transférer au fluide qui les traverse, le maximum d'énergie transmise à l'arbre de leur rotor. Cette augmentation d'énergie se traduit par un accroissement de la pression totale se répartissant en augmentation de la pression statique et de la pression dynamique, ceci en fonction du type et du point de fonctionnement du ventilateur.

### Définitions

Pression statique :  $P_s$   
Pression dynamique :  $P_d$   
Pression totale :  $P_t$

La pression statique est positive dans une conduite en pression et négative dans une conduite en dépression. La pression dynamique est toujours considérée comme positive. Les pressions varient en fonction de la vitesse et de la température de l'air dans les conduites.

La pression totale correspond à la somme des pressions statiques (positive et négatives maxi) et dynamique :

$$P_t = P_s + P_d$$

### Débit volumique

Le débit requis d'un ventilateur est toujours considéré à environ 20 °C à l'entrée de celui-ci. Si la température est différente, que celle-ci soit supérieure ou inférieure, il y a alors lieu d'apporter une correction de la pression dynamique en fonction de la nouvelle masse volumique de l'air.

### Températures

Température ambiante -20 °C à +40 °C

Les limites de température des médias de transport sont indiquées sous le type de ventilateur. Les courbes des ventilateurs sont données à une température théorique de 20 °C. A des températures différentes, la densité de l'air changeant, pour tenir les mêmes performances, on peut être amené à jouer sur la vitesse de rotation au moyen d'une variation de vitesse.

Mécaniquement, ils sont conçus pour travailler à une température maximum de 60 °C et cela sans modification de construction. Au-delà et selon l'importance de la modification de température, des précautions seront à prendre, comme : changement des roulements et des graisses, mise en place d'une hélice de refroidissement en sortie de volute ou encore moteur spécial pour la variation de vitesse.

### Types de ventilateurs

Les ventilateurs JKF sont généralement conditionnés à l'unité. Leur conception a été étudiée pour l'obtention de performances optimum dans le cadre d'une application appropriée. Les différentes vitesses de rotation sont sélectionnables sur les courbes propres à chaque ventilateur. La puissance sera choisie en fonction du rapport débit/pression totale de la courbe.

Il existe plusieurs types de roues selon l'application et la nature précise du fluide à véhiculer :

- Ventilateur radial avec roue P
- Ventilateur radial avec roue T

### Ventilateur radial avec roue P

Ce ventilateur est équipé d'une roue avec des aubes inclinées sur l'arrière et d'un cône avant. Son domaine d'application est essentiellement le travail en air propre ou encore très peu poussiéreux, toujours non colmatant.

Particularités :

- Rendement élevé
- Construction plus compacte donc plus robuste
- Moins de fluctuation de débit en cas de variations de pressions

### Ventilateur radial avec roue T

Ce ventilateur est équipé d'une roue avec des pales radiales très légèrement inclinées sur l'arrière et totalement ouvertes sur avant. Son domaine d'application est essentiellement le travail en air chargé de particules ou encore le transport pneumatique.

Particularités :

- Version moyenne et haute pression
- Construction renforcée
- Haut degrés d'auto-nettoyage
- Traitement de matières volumineuses
- Exécution spéciale TP matières plastiques et papier
- Fabriqué et certifiés ATEX conformément à la directive 2014/34/EU.

## Choix d'un ventilateur

### Rendement

On définit par puissance effective du ventilateur, le rapport entre l'énergie absorbée par le ventilateur (aéraulique) et celle absorbée en réalité à l'arbre. La différence est occasionnée par des pertes comme :

- Perte due au frottement
- Glissement au niveau des pales
- Recyclage entre volute et roue
- Rendement propre au moteur
- Pertes au niveau de la transmission et des paliers

JKF indique sur ses documents la puissance effective totale, ces corrections prises en compte.

Le rendement pour une opération donnée indique la relation entre le rendement d'utilisation (rendement d'air) et la puissance absorbée (rendement d'axe). Le rendement d'utilisation est le produit entre le débit volumique et l'augmentation totale de pression.

Le rendement du ventilateur peut s'exprimer comme suit :

$$\eta_v = \frac{q_v \times \Delta p_1}{P}$$

Et sa puissance absorbée effective comme :

$$P = \frac{q_v \times \Delta p_1}{\eta_v} [\text{W}]$$

où

P = Puissance absorbée à l'arbre du ventilateur [W]

$q_v$  = Débit volumique [ $\text{m}^3/\text{s}$ ]

$\Delta p_1$  = Pression totale [Pa]

$\eta_v$  = Rendement de ventilateur [valeur décimale]

Les pertes occasionnées par la transmission doivent être ajoutées. Le rendement total s'exprime alors comme suit :

$$P_1 = \frac{q_v \times \Delta p_1}{\eta_v \times \eta_r \times \eta_m}$$

où

$\eta_v$  = Rendement du ventilateur [valeur décimale]

$\eta_r$  = Rendement de la transmission [valeur décimale]

$\eta_m$  = Rendement du moteur [valeur décimale]

### Courbes des ventilateurs

Les paramètres suivants caractérisent les ventilateurs :

- Débit volumique
- Pression totale
- Puissance absorbée
- Vitesse de rotation
- Rendement
- Niveau sonore

Les courbes des ventilateurs sont établies sur la base d'une densité d'air de  $1,2 \text{ kg/m}^3$  à la température de  $20^\circ\text{C}$  et d'une pression atmosphérique de  $101,3 \text{ kPa}$ .

### Ajustement des performances des ventilateurs

Tout système de ventilation assuré par un moto ventilateur et quelque en soi la taille, peut nécessiter une optimisation des performances. En fonction des exigences de fonctionnement, la performance du ventilateur peut être réglée par un convertisseur de fréquence.

Nota : Le variateur de fréquence permet de conserver le rendement effectif du ventilateur.

### Accessoires

- Roue fréquence de 60 Hz pour ventilateur passage matière

La roue fréquence de 60 Hz pour ventilateur passage matière, lorsqu'elle est montée sur un ventilateur en accouplement direct est modifiée d'un point de vue dimensionnel, alors que sur un ventilateur à transmission, on modifie simplement la transmission.

### Traitement de surface standard

Filtres, cyclones, ventilateurs, vannes rotatives, clapets inverseurs

3-zone phosphatation de fer ou sablage  $SA \geq 2,5/Ra$  6-10 um.

Révetement par poudre avec couche primaire 60 – 80 um et couche de finition 60 – 80 um.

Durée de vie prévue dans un environnement de corrosion correspondant à C3.

### Tuyaux et autres parts pour les tuyauteries

3-zone phosphatation de fer ou sablage  $SA \geq 2,5/Ra$  6-10 um.

Révetement par poudre avec couche de finition 60 – 80 um Ral 5032.

Durée de vie prévue dans un environnement de corrosion correspondant à C2.

### Traitement de surface personnalisé

Sablage  $SA \geq 2,5/Ra$  6-10 um.

Révetement par poudre avec couche primaire 60 – 80 um et couche de finition 70 – 120 um Ral sur demande.

Durée de vie prévue dans un environnement de corrosion correspondant à C4.

### Tests

Tous les ventilateurs subissent un test de fonctionnement au niveau mécanique et vibrations.

### En cas de commande merci de préciser les informations suivantes à JKF :

Type de ventilateur – Débit d'air et température – Pression totale – Transport de matière ou non – Si transport de matière : nature du produit – Conditions d'installation – Niveaux sonores souhaités – Puissance moteur souhaitée – Spécificité moteur – Facteur de fonctionnement – Finition du ventilateur – Dans le cas d'une installation ATEX, préciser la zone, s'il vous plaît.

## Choix d'un ventilateur

### Type JK-D

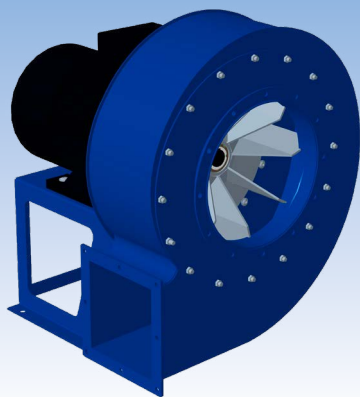

- Ventilateur passage matière
- Accouplement direct
- Débit : 750 à 11 000 m<sup>3</sup>/h
- Pression : 110 à 440 daPa

Page 9-15

### Type JK-K

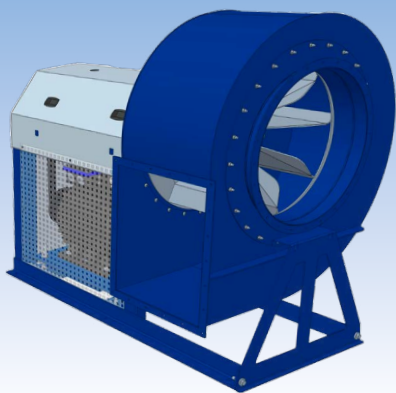

- Ventilateur passage matière
- Accouplement par transmission
- Débit : 2800 à 40 000 m<sup>3</sup>/h
- Pression : 60 à 600 daPa

Page 16-21

### Type T-K - T-D

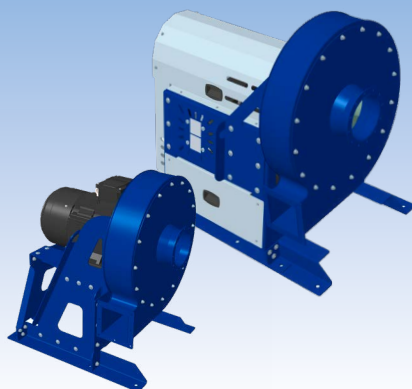

- Ventilateur passage matière
- Accouplement par transmission
- Accouplement direct
- Débit : 2000 à 14 000 m<sup>3</sup>/h
- Pression : 250 à 1100 daPa

Page 22-26

## Choix d'un ventilateur

Type JK-MTDP

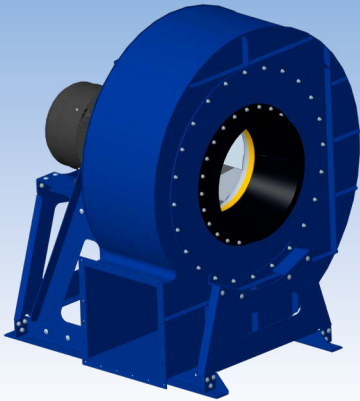

- Transport de matières
- Accouplement direct
- Débit : 3000 à 70 000 m<sup>3</sup>/h
- Pression : 170 à 590 daPa

Page 27-35

Type JK-MTD

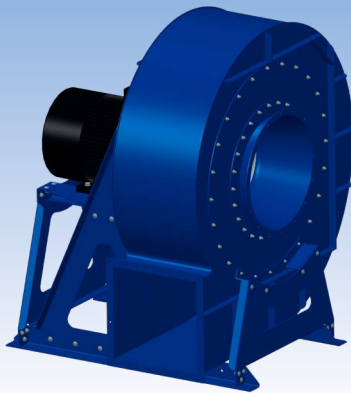

- Ventilateur air propre
- Accouplement direct
- Débit : 2000 à 88 000 m<sup>3</sup>/h
- Pression : 120 à 600 daPa

Page 36-45

Type JK-MT

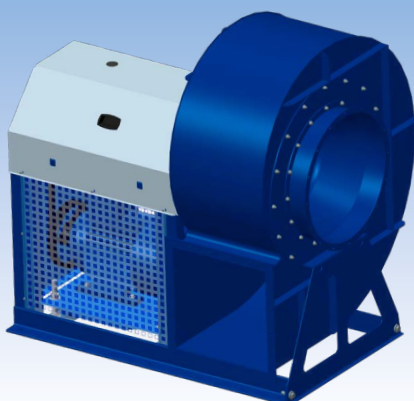

- Ventilateur air propre
- Accouplement par transmission
- Débit : 2500 à 110 000 m<sup>3</sup>/h
- Pression : 80 à 560 daPa

Page 46-54

## Comment lire les graphiques des ventilateurs

En pratique, il est extrêmement probable que le point de fonctionnement d'un ventilateur n'apparaîtra pas directement sur les graphiques de rendement utile, mais à des valeurs intermédiaires. La détermination de valeurs pour le point de fonctionnement sélectionné s'effectue à l'aide des formules suivantes :

### Rendement total

$$\eta_T = \frac{p \times Q \times 9,81}{1000 \times P}$$

$p$  = Pression totale tirée du graphique en daPa

$Q$  = Débit tiré du graphique en m<sup>3</sup>/s

$P$  = Puissance absorbée du moteur électrique en kW

### Pour le calcul du rendement

En travaillant uniquement avec une puissance absorbée à la roue, on utilisera :

Pour les ventilateurs à accouplement direct,

le rendement est

$$\eta_D = \eta_T + 10\%$$

Pour les ventilateurs à accouplement par transmission, le rendement est

le rendement est

$$\eta_{ID} = \eta_T + 10\% + 6\%$$

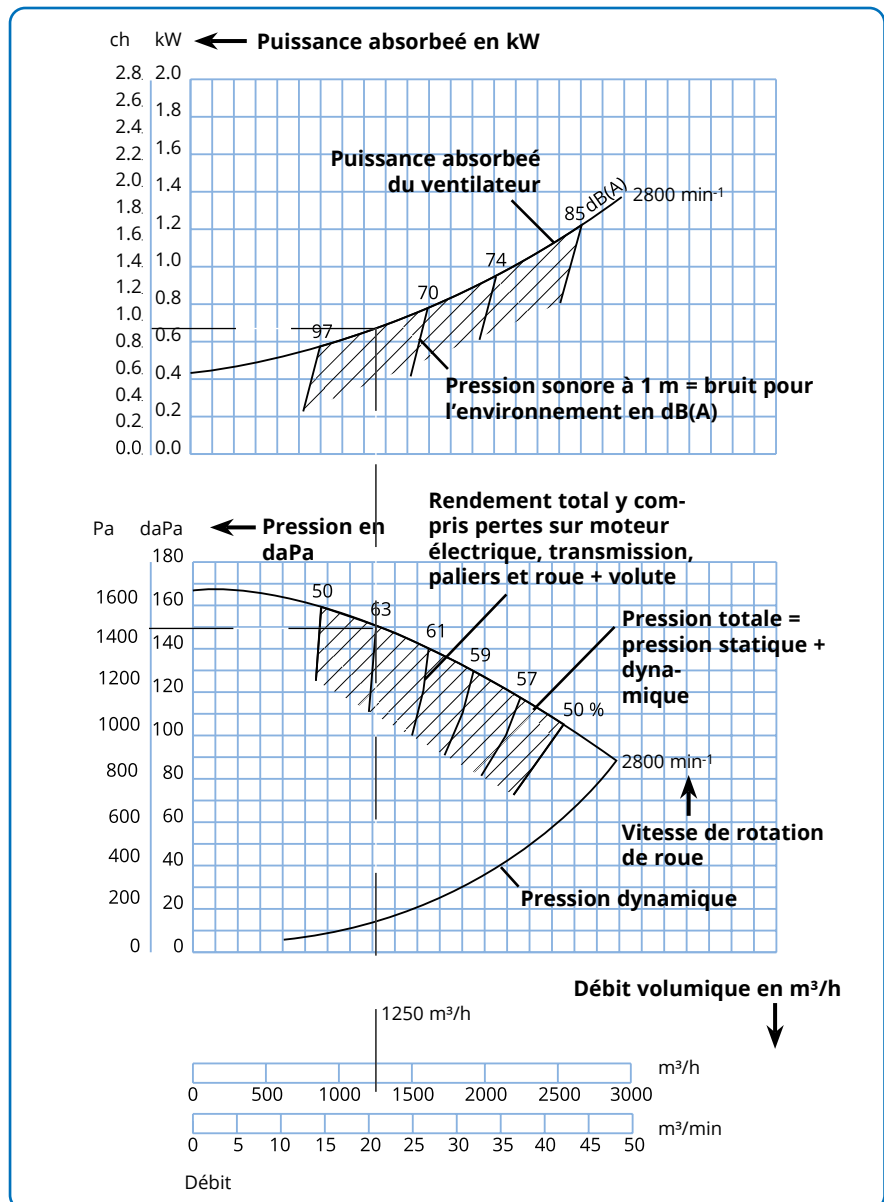

### Exemple à 1250 m<sup>3</sup>/h

La lecture du graphique pour la pression et le rendement indiquera une pression de 150 daPa et un rendement de 63%.

Le graphique de puissance absorbée indiquera 0,7 kW à 1250 m<sup>3</sup>/h.

La notion de rendement est prépondérante pour la sélection d'un ventilateur.



## Ventilateurs type JK-20D à JK-40D

Les ventilateurs centrifuges à accouplement direct JKF, type JK-20D à JK-40D, sont conçus pour le transport de matières.

Equipés de roues auto-nettoyantes avec pales inclinées en arrière et entrée aérodynamique. Les roues sont équilibrées statiquement et dynamiquement.

Max. température de fonctionnement interne : 60 °C

Exécution spéciale papier avec roue avec 2 aubes en moins.

Disponibles en version anti-étincelles avec pavillon d'aspiration en acier inox et moteur antidéflagrant (Eex).

L'entrée (D) est fournie avec une bride en standard.

Si le ventilateur est monté dans un caisson insonorisant, il est fourni avec une entrée lisse.

Les côtes d'encombrement pour les cadres se trouvent en page 43.

Pour les données techniques, se référer aux pages suivantes.

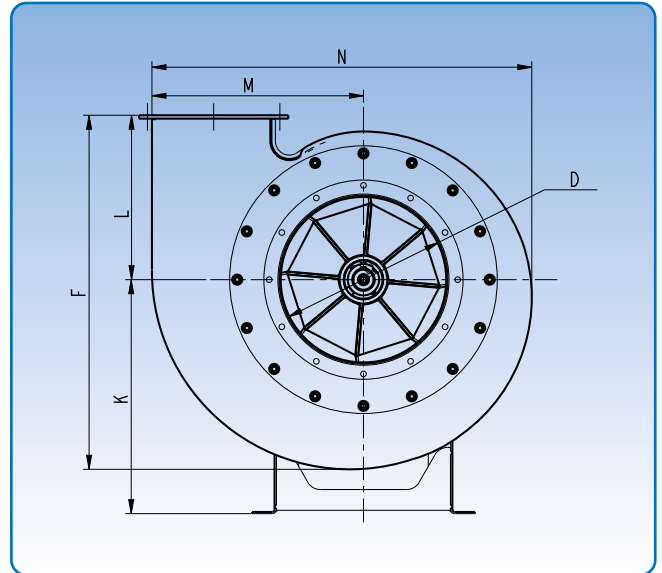

### Epaisseur d'acier en mm

Type	JK-20D à JK-30D	JK-35D à JK-40D
Roue - standard	4	5
Roue - renforcée	8	8
Volute de ventilateur - st.	3	3
Volute de ventilateur - renf.	6	8

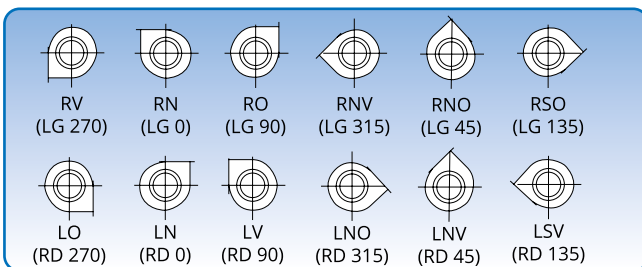

6 orientations. Les orientations illustrées sont vues du côté aspiration.

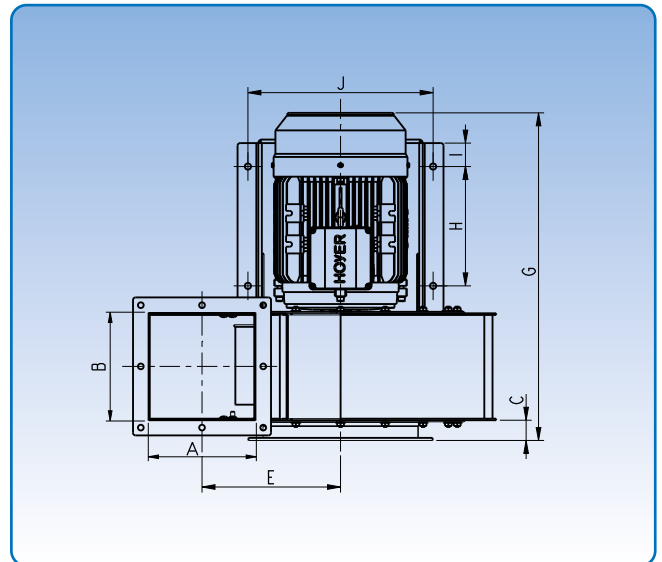

Type	Côtes d'encombrement														Poids sans moteur kg
	A mm	B mm	C mm	D mm	E mm	F mm	G mm	H mm	I mm	J mm	K mm	L mm	M mm	N mm	
JK-20D	140	140	33	200	207	448	400	141	40	317	325	198	284	500	27
JK-22D	166	166	29	225	220	500	475	192	40	326	340	224	310	552	34
JK-25D	186	186	30	250	248	582	530	210	50	356	384	273	339	618	45
JK-30D	206	206	36	300	267	631	577	230	50	356	415	293	368	676	50
JK-35D	225	225	45	350	320	670	735	360	50	390	515	293	429	770	73
JK-40D	251	251	55	400	330	740	795	400	50	488	500	326	453	824	88

# Ventilateur type JK-20D

## Données techniques

Moteur: IP 55

Fourni avec le moteur suivant:

kW	A	Poids moteur kg
1,1	4,3	12

Vitesse de rotation max:

Roue standard: 3.000 min<sup>-1</sup>

Roue renforcée: 3.000 min<sup>-1</sup>

Roue durable : 2840 min<sup>-1</sup>

Plage de fonctionnement:

Débit: 750 - 1.800 m<sup>3</sup>/h

Pression: 110 - 155 daPa

Alimentation électrique:

230 V - 50 Hz.

Construction:

Standard et sans support de moteur.

Roue:

Standard, Renforcée, Durable, Papier et Standard 60 Hz

La courbe bleue s'applique à la roue de papier avec 6 pales.

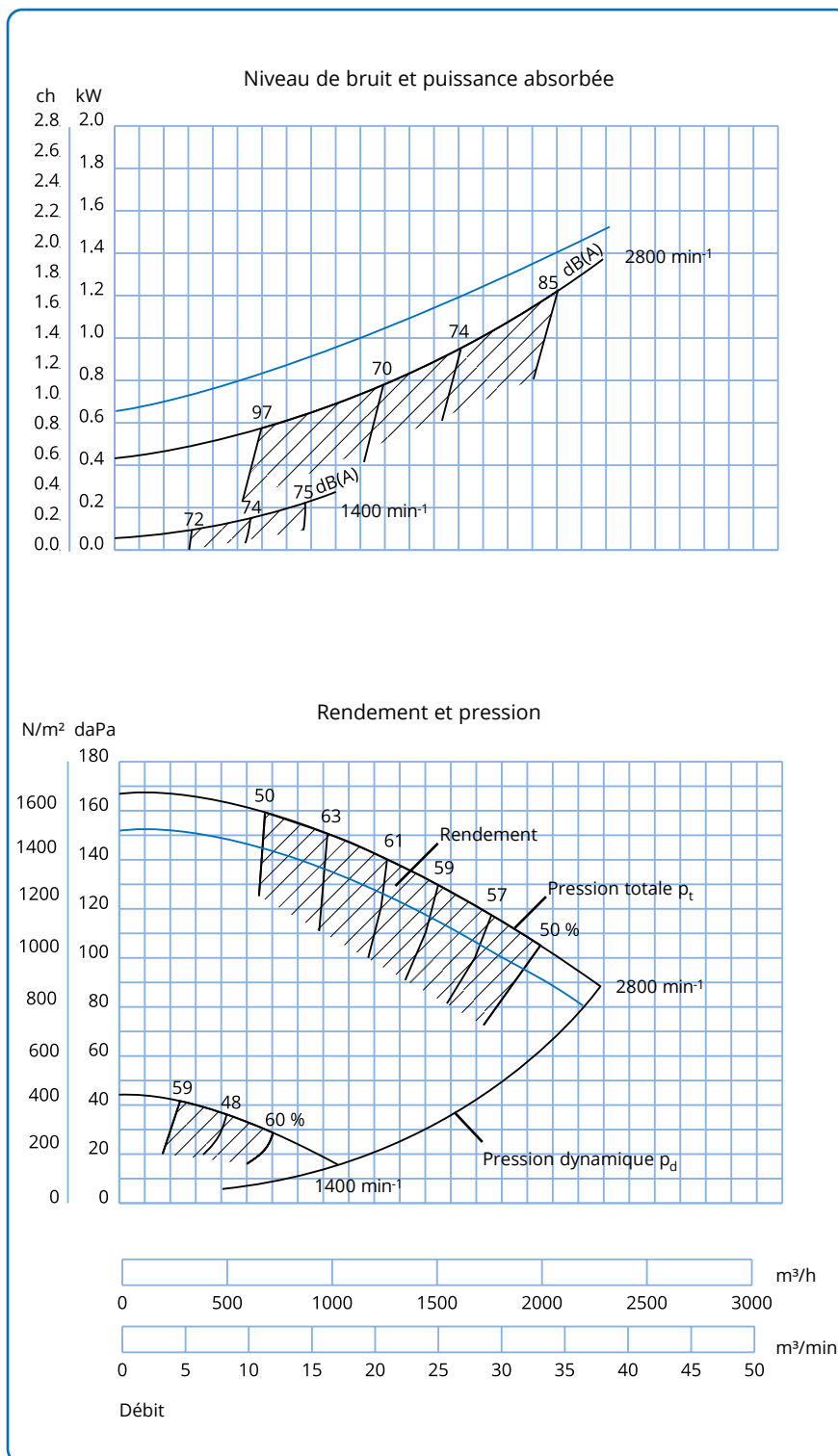

## Ventilateur type JK-22D

### Données techniques

Moteur: IP 55

Fourni avec le moteur suivant:

kW	A	Poids moteur kg
2,2	8,0	19

Vitesse de rotation max:

Roue standard: 3.000 min<sup>-1</sup>

Roue renforcée: 3.000 min<sup>-1</sup>

Roue durable: 2865 min<sup>-1</sup>

Plage de fonctionnement:

Débit: 1.000 - 3.100 m<sup>3</sup>/h

Pression: 130 - 200 daPa

Alimentation électrique:

230 V - 50 Hz.

Construction:

Standard et sans support de moteur.

Roue:

Standard, Renforcée, Durable, Papier et Standard 60 Hz

La courbe bleue s'applique à la roue de papier avec 6 pales.

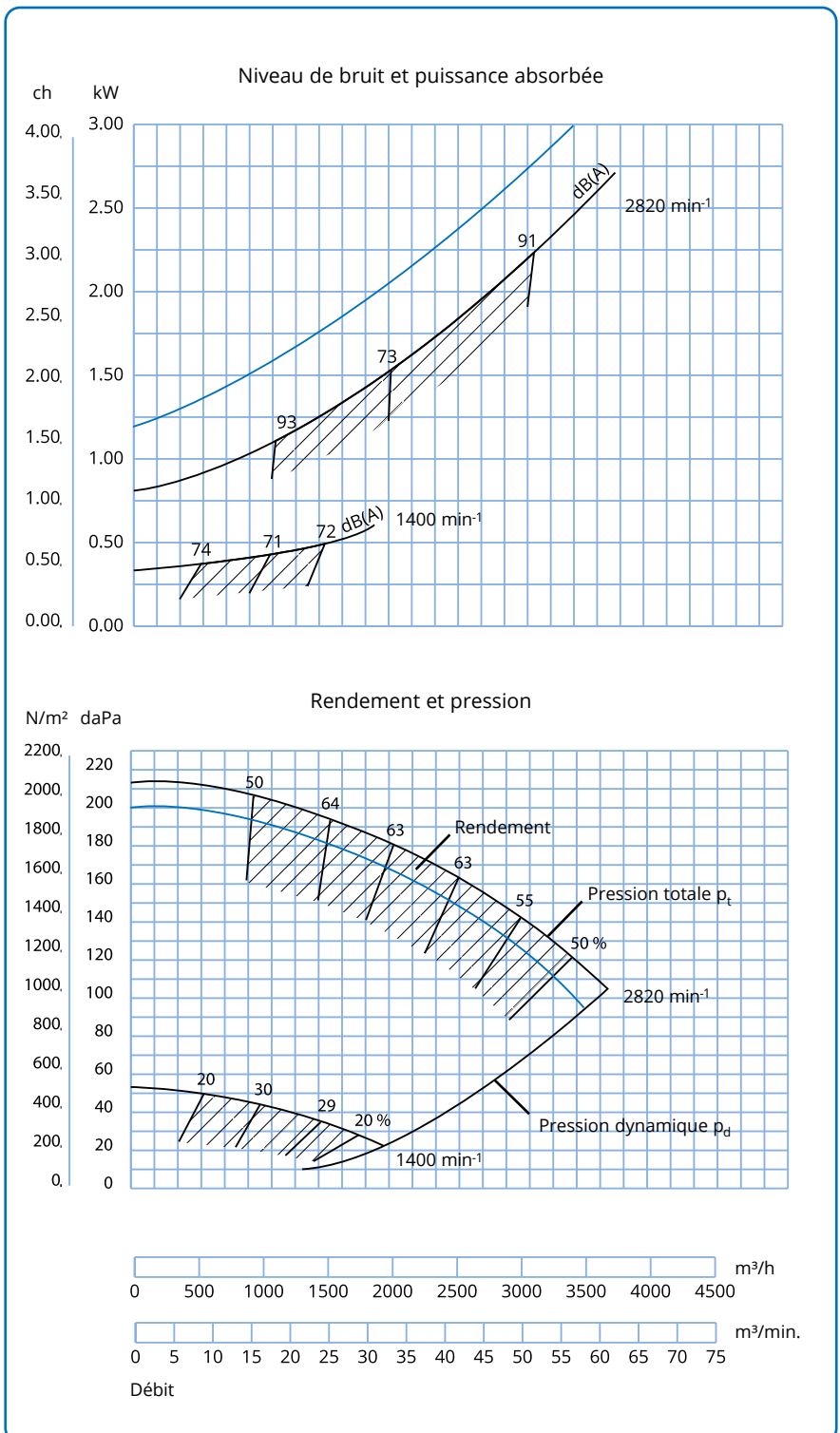

# Ventilateur type JK-25D

## Données techniques

Moteur: IP 55

Fourni avec le moteur suivant:

kW	A	Poids moteur kg
4,0	7,7	34

Vitesse de rotation max:

- Roue standard: 3.000 min<sup>-1</sup>
- Roue renforcée: 3.000 min<sup>-1</sup>
- Roue durable: 2865 min<sup>-1</sup>

Plage de fonctionnement:

- Débit: 1.500 - 4.500 m<sup>3</sup>/h
- Pression: 160 - 240 daPa

Alimentation électrique:

400 V - 50 Hz.

Construction:

Standard et sans support de moteur.

Roue:

Standard, Renforcée, Durable, Papier et Standard 60 Hz

La courbe bleue s'applique à la roue de papier avec 6 pales.

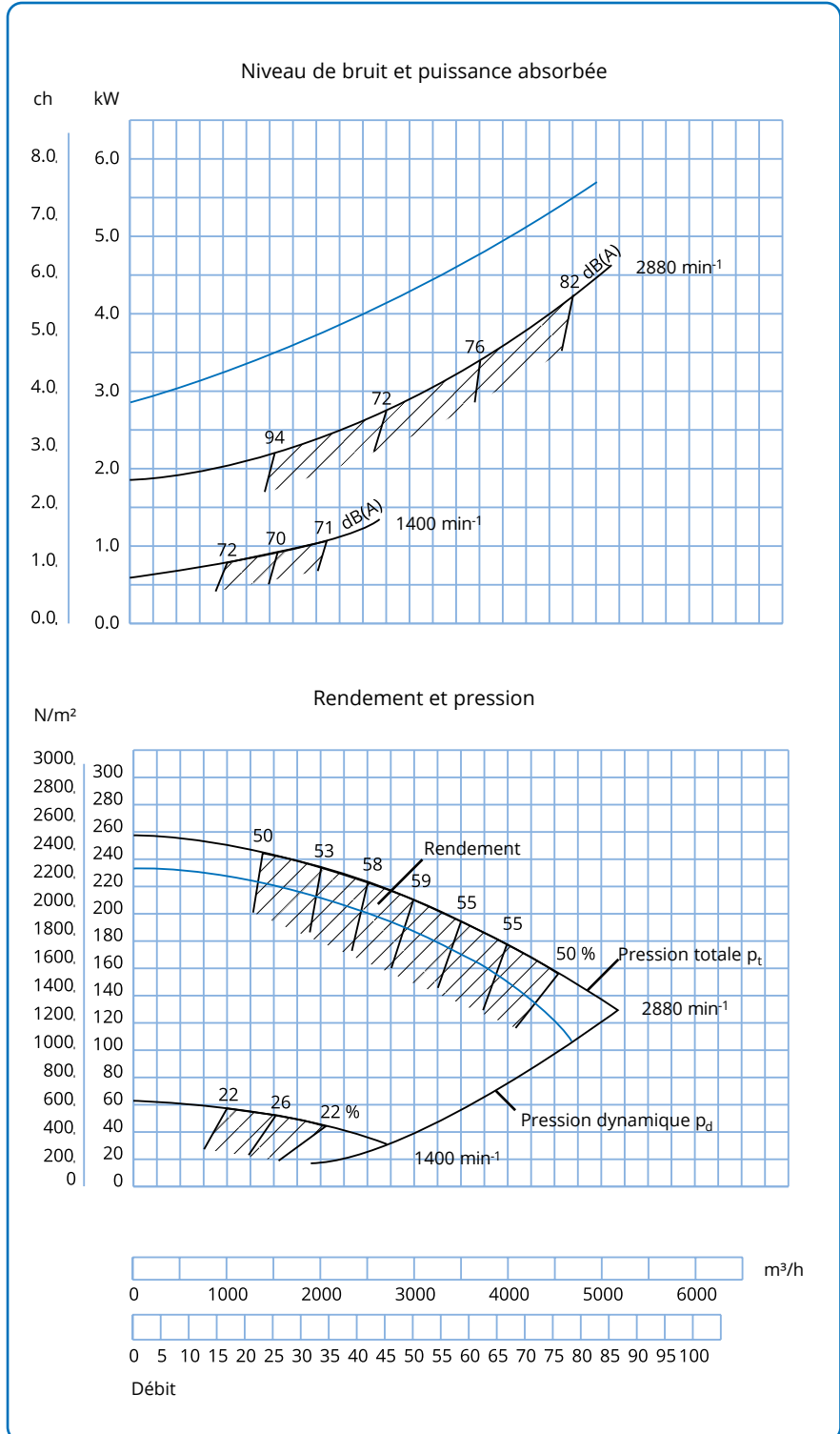

## Ventilateur type JK-30D

### Données techniques

Moteur: IP 55

Fourni avec les moteurs suivants:

kW	A	Poids moteur kg
5,5	11,1	48
7,5	14,7	56

Vitesse de rotation max:

Roue standard: 3.000 min<sup>-1</sup>

Roue renforcée: 3.000 min<sup>-1</sup>

Roue durable: 2895 min<sup>-1</sup>

Plage de fonctionnement:

Débit: 2.500 - 6.500 m<sup>3</sup>/h

Pression: 200 - 290 daPa

Alimentation électrique:

400 V - 50 Hz.

Construction:

Standard et sans support de moteur.

Roue:

Standard, Renforcée, Durable, Papier et Standard 60 Hz

La courbe bleue s'applique à la roue de papier avec 6 pales.

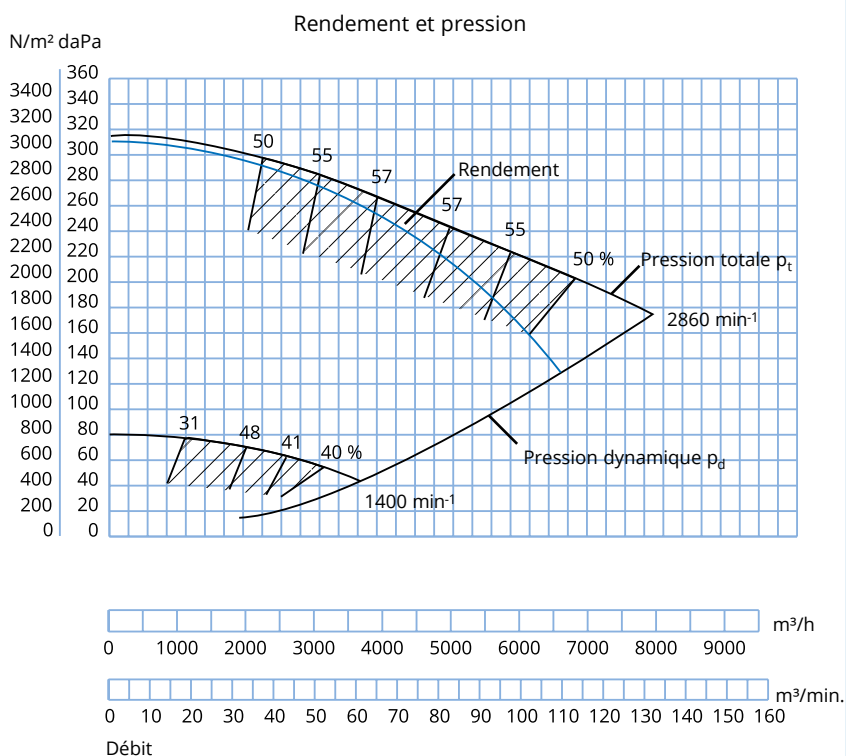
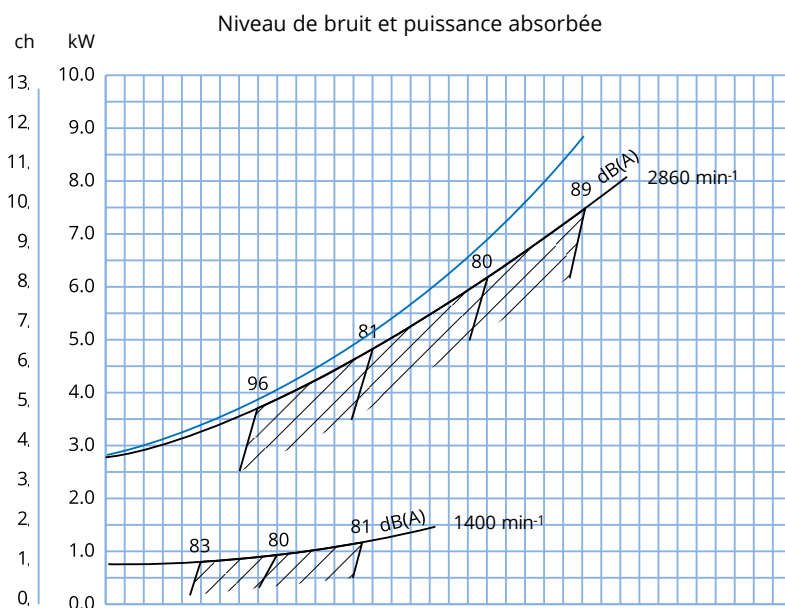

## Ventilateur type JK-35D

### Données techniques

Moteur: IP 55

Fourni avec les moteurs suivants:

kW	A	Poids moteur kg
11,0	21,2	122
15,0	28,2	137

Vitesse de rotation max:

Roue standard: 3.000 min<sup>-1</sup>

Roue renforcée: 3.000 min<sup>-1</sup>

Roue durable: 2915 min<sup>-1</sup>

Plage de fonctionnement:

Débit: 3.000 - 8.500 m<sup>3</sup>/h

Pression: 260 - 375 daPa

Alimentation électrique:

400 V - 50 Hz.

Construction:

Standard et sans support de moteur.

Roue:

Standard, Renforcée, Durable, Papier et Standard 60 Hz

La courbe bleue s'applique à la roue de papier avec 6 pales.

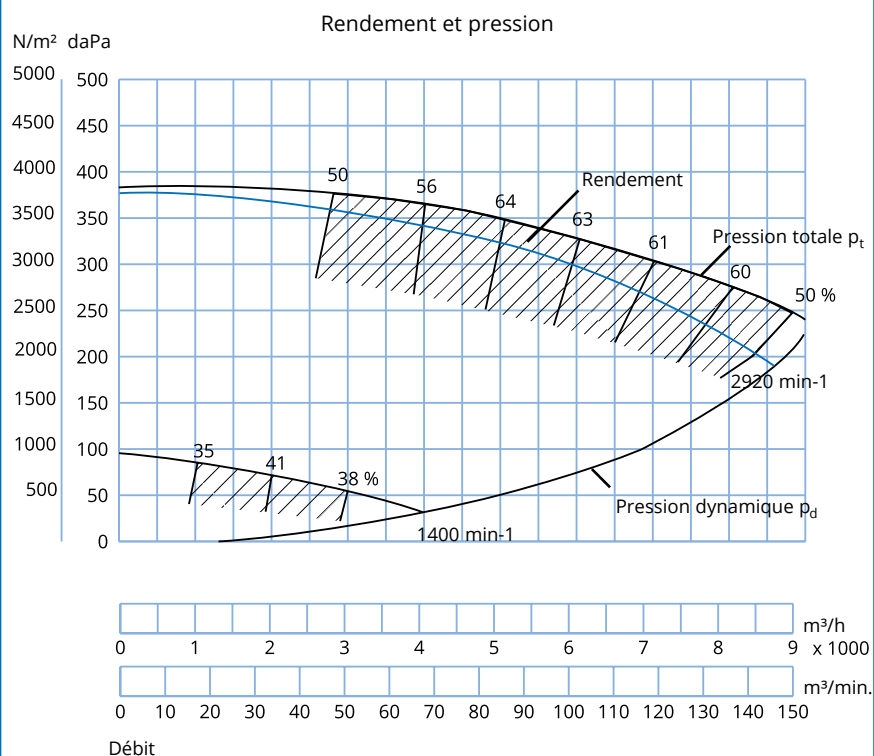
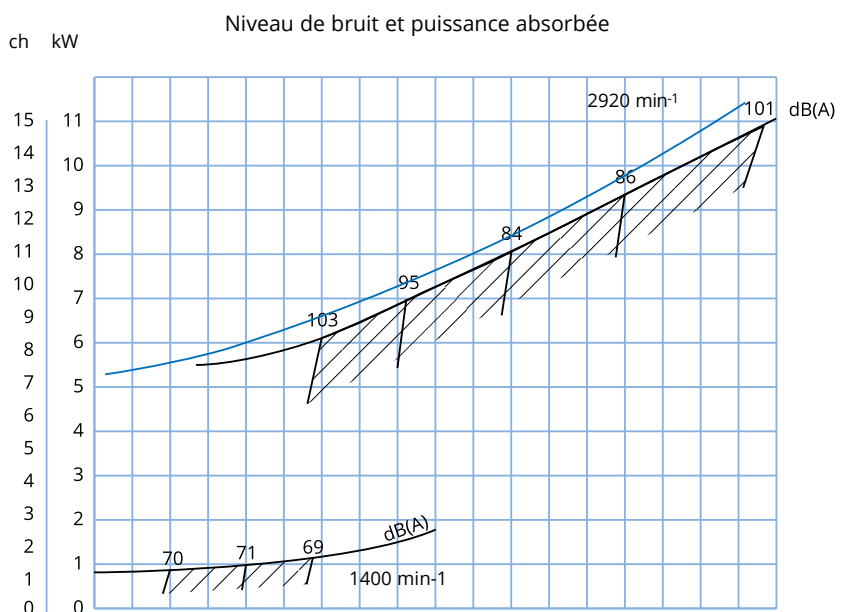

## Ventilateur type JK-40D

### Données techniques

Moteur: IP 55

Fourni avec les moteurs suivants:

kW	A	Poids moteur kg
18,5	34,4	150
22,0	40,0	198

Vitesse de rotation max:

Roue standard: 3.000 min<sup>-1</sup>

Roue renforcée: 3.000 min<sup>-1</sup>

Roue durable: 2930 min<sup>-1</sup>

Plage de fonctionnement:

Débit: 5.000 - 11.000

m<sup>3</sup>/h

Pression: 340 - 440 daPa

Alimentation électrique:

400 V - 50 Hz.

Construction:

Standard et sans support de moteur.

Roue:

Standard, Renforcée, Durable, Papier,

Standard 60 Hz et Papier 60 Hv

La courbe bleue s'applique à la roue de papier avec 6 pales.

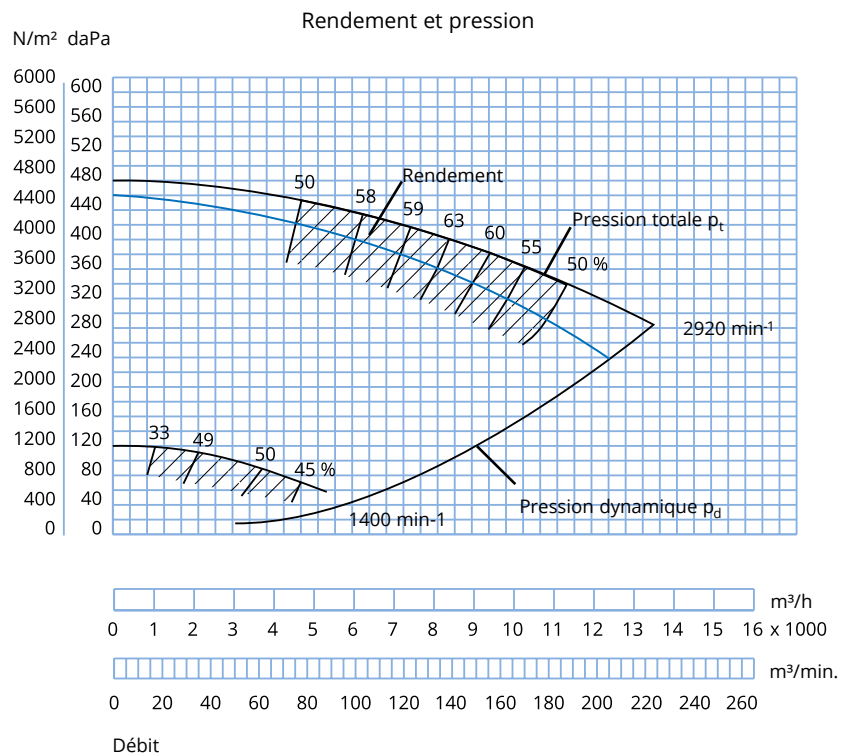
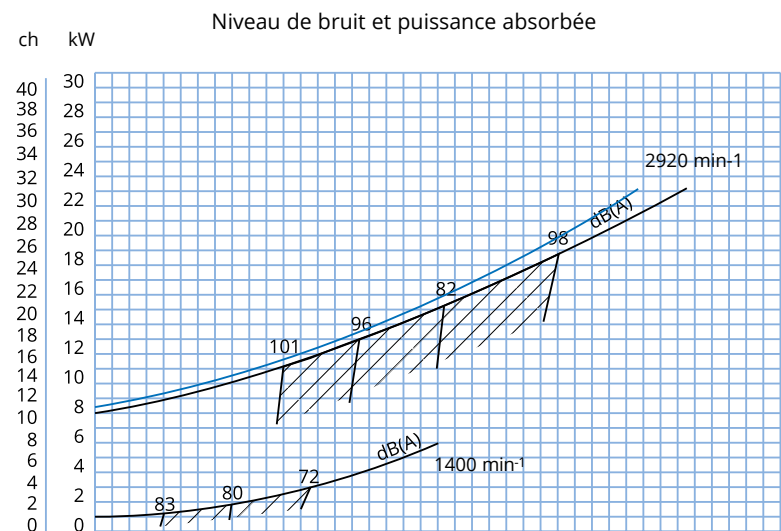

## Ventilateurs type JK-30K à JK-75K

Les ventilateurs centrifuges à accouplement par transmission, type JK-30K à JK-75K, sont conçus pour le transport de matières.

Equipés de roues auto-nettoyantes avec pales inclinées en arrière et entrée aérodynamique.

Les roues sont équilibrées statiquement et dynamiquement.

Les poulies sont montées sur moyeu conique pour faciliter le démontage en cas de modifications des vitesses de rotation de la roue.

Max. température de fonctionnement interne : 60 °C

Avec hélice de refroidissement : à 200 °C

Exécution spéciale papier avec roue avec 2 aubes en moins.

Disponibles en version anti-étincelles avec pavillon d'aspiration en acier inox et moteur antidéflagrant (Eex).

L'entrée (D) est fournie avec une bride en standard.

Si le ventilateur est monté dans un caisson insonorisant, il est fourni avec une entrée lisse.

La transmission par courroie est traitée antistatique.

Les côtes d'encombrement pour les cadres se trouvent en page 43.

Pour les données techniques, se référer aux pages suivantes.

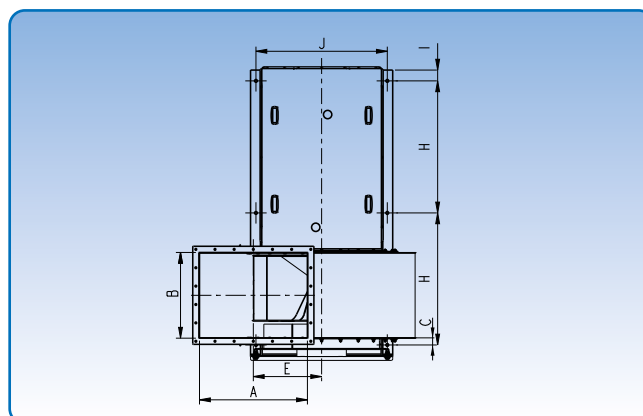
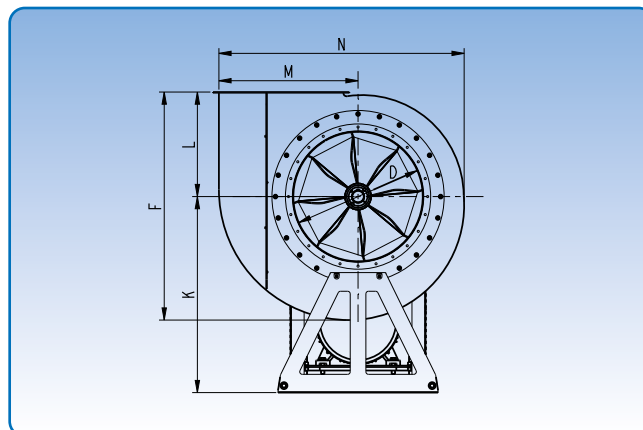

### Epaisseur d'acier en mm

Type	JK-30K	JK-40K - JK-45K	JK-55K	JK-75K
Roue - standard	4	5		6
Roue - renforcée	8	8	8	8
Volute de ventilateur - st.	3	3		4
Volute de ventilateur - renf.	6	8		8

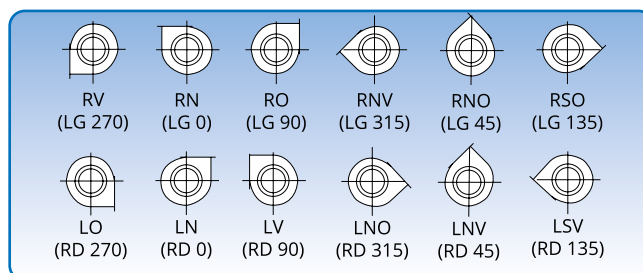

6 orientations. Les orientations illustrées sont vues du côté aspiration.

Type	Côtes d'encombrement														Poids sans moteur kg
	A mm	B mm	C mm	D mm	E mm	F mm	G mm	H mm	I mm	J mm	K mm	L mm	M mm	N mm	
JK-30K	206	206	36	300	267	631	860	370	55	430	550	293	377	676	79
JK-40K	250	250	55	400	330	740	1110	494	55	550	650	326	453	824	200
JK-45K	339	339	30	450	395	885	1207	561	55	672	720	375	560	1013	300
JK-55K	418	418	60	550	500	1095	1540	700	59	825	955	468	715	1250	532
JK-75K	700	550	60	750	442	1310	1875	855	70	850	1125	600	800	1410	597



# Ventilateur type JK-30K

## Données techniques

Moteur : IP 55

Fourni avec les moteurs suivants :

kW	A	Poids moteur kg
5,5	11,1	48
7,5	14,7	56

Vitesse de rotation max. :

Roue standard : 3.000 min<sup>-1</sup>

Roue renforcée : 3.000 min<sup>-1</sup>

Roue durable: 2.700 min<sup>-1</sup>

Plage de fonctionnement :

Débit : 2800 à 6500 m<sup>3</sup>/h

Pression : 60 à 320 daPa

Alimentation électrique :

400 V - 50 Hz.

Construction :

Standard et avec support de moteur.

Roue :

Standard, Renforcée, Durable et Papier

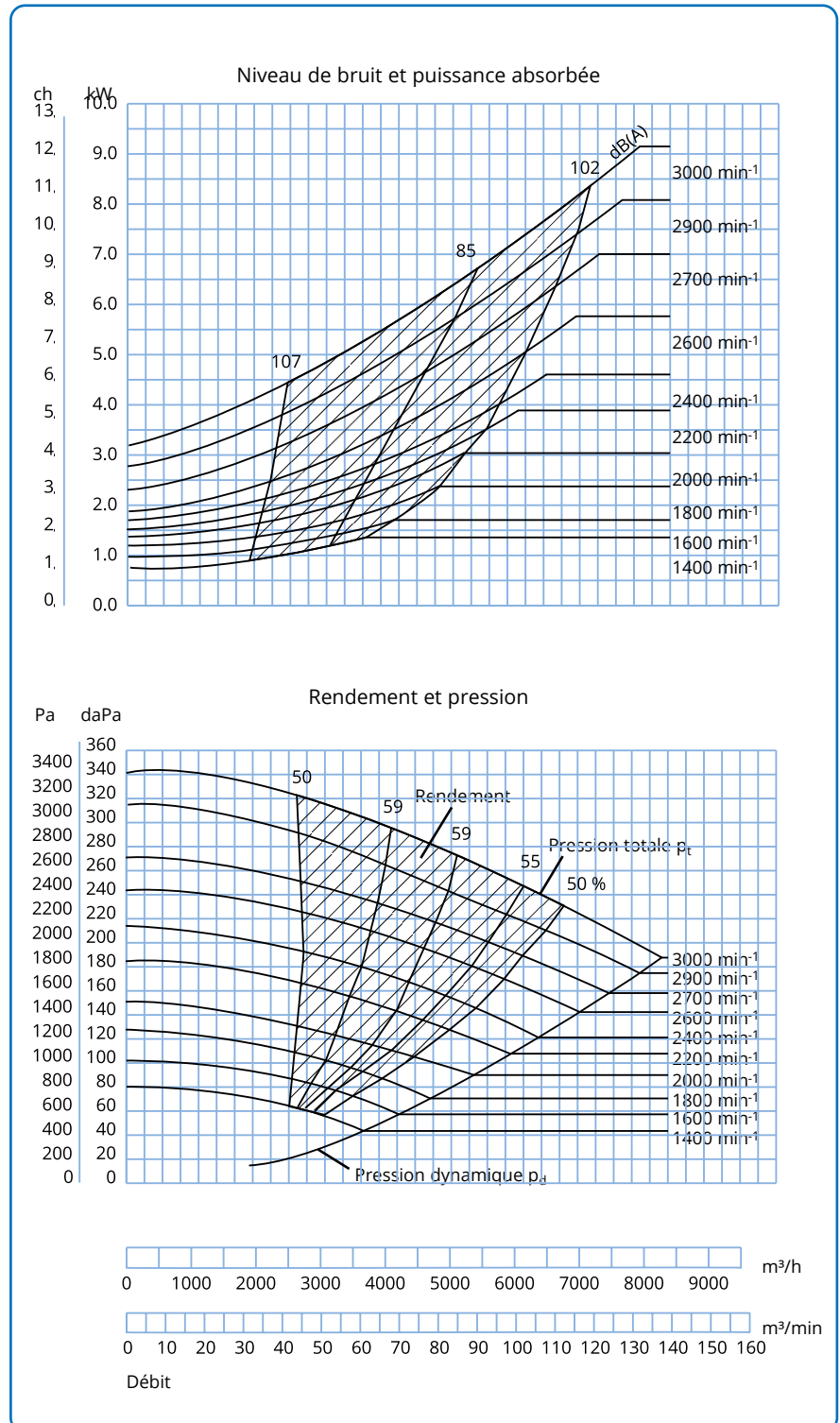

# Ventilateur type JK-40K

## Données techniques

Moteur : IP 55

Fourni avec les moteurs suivants :

kW	A	Poids moteur kg
11,0	21,2	122
15,0	28,2	137
18,5	33,0	150

Vitesse de rotation max. :

Roue standard :	3.200 min <sup>-1</sup>
Roue renforcée :	3.000 min <sup>-1</sup>
Roue durable :	2.600 min <sup>-1</sup>

Plage de fonctionnement :

Débit :	5000 à 11 000 m <sup>3</sup> /h
Pression :	140 à 540 daPa

Alimentation électrique :

400 V - 50 Hz.

Construction :

Standard et avec support de moteur.

Roue :

Standard, Renforcée, Durable et Papier

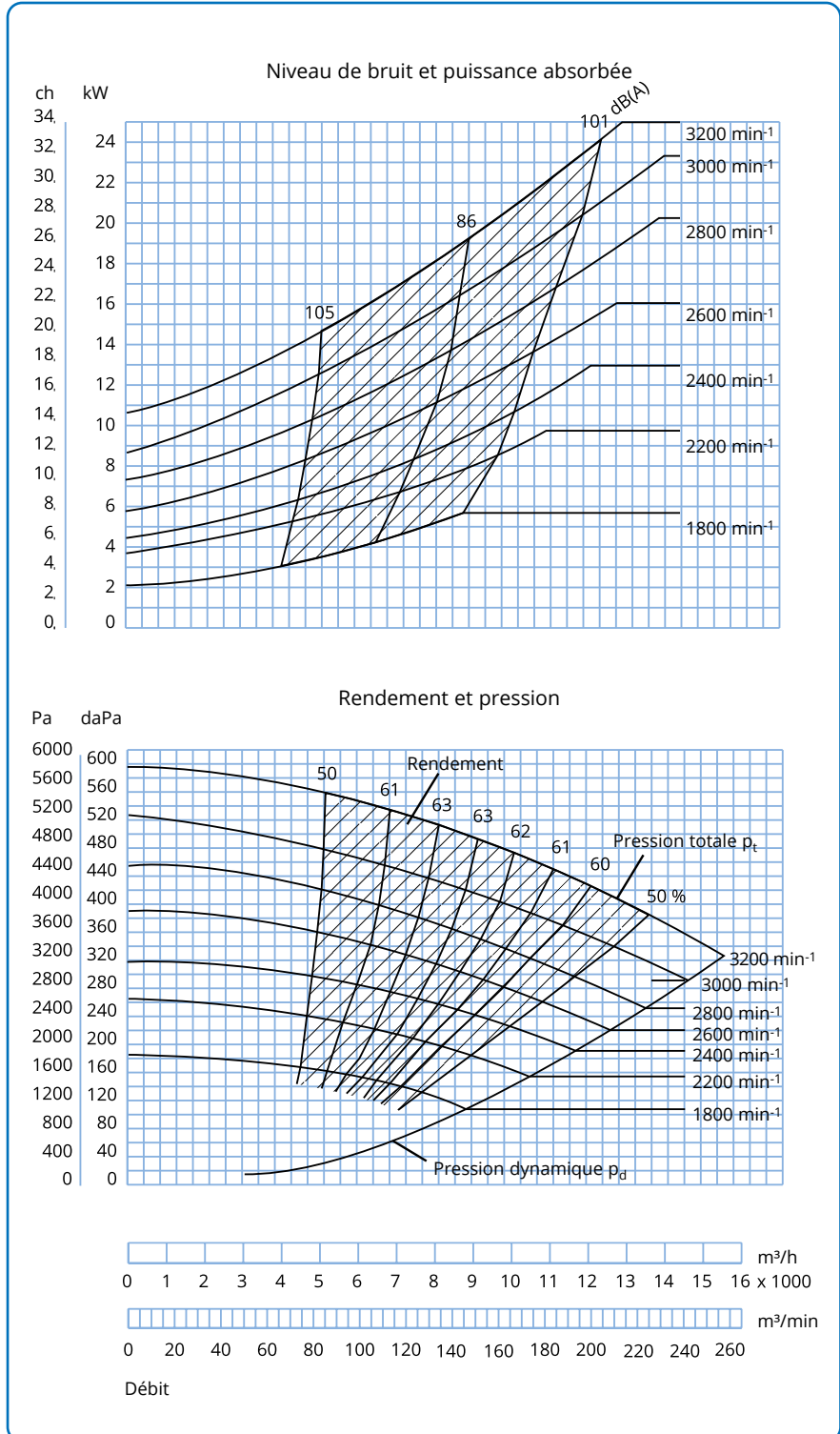

## Ventilateur type JK-45K

### Données techniques

Moteur: IP 55

Fourni avec les moteurs suivants:

kW	A	Poids moteur kg
18,5	34,4	150
22,0	40,0	165
30,0	52,5	240

Vitesse de rotation max:

Roue standard: 2.350 min<sup>-1</sup>

Roue renforcée: 1.850 min<sup>-1</sup>

Roue durable: 1.850 min<sup>-1</sup>

Plage de fonctionnement:

Débit: 6.000 - 20.000

m<sup>3</sup>/h

Pression: 180 - 520 daPa

Alimentation électrique:

400 V - 50 Hz.

Construction:

Standard et avec support de moteur.

Roue:

Standard, Renforcée, Durable et Papier

La courbe bleue s'applique à la roue de papier avec 6 pales aux 1950 min<sup>-1</sup>.

Niveau de bruit et puissance absorbée

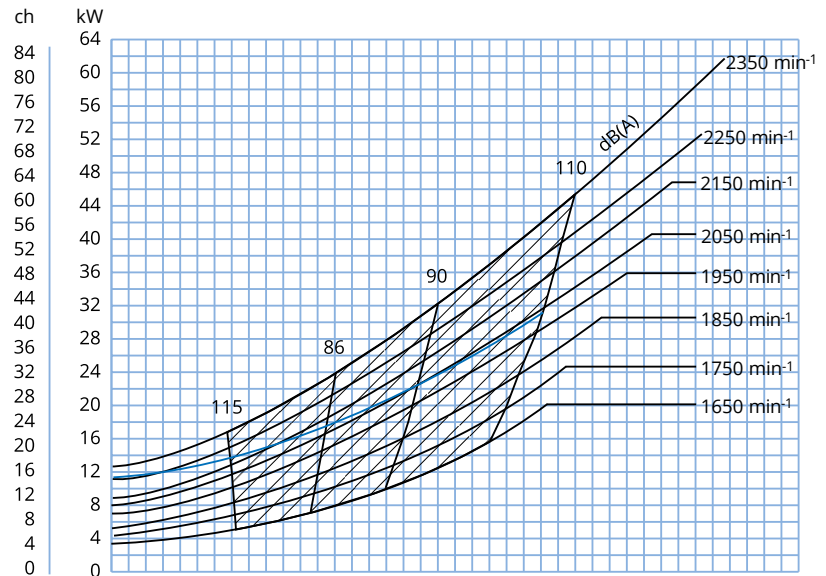

Rendement et pression

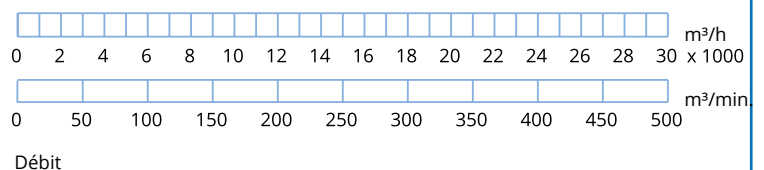
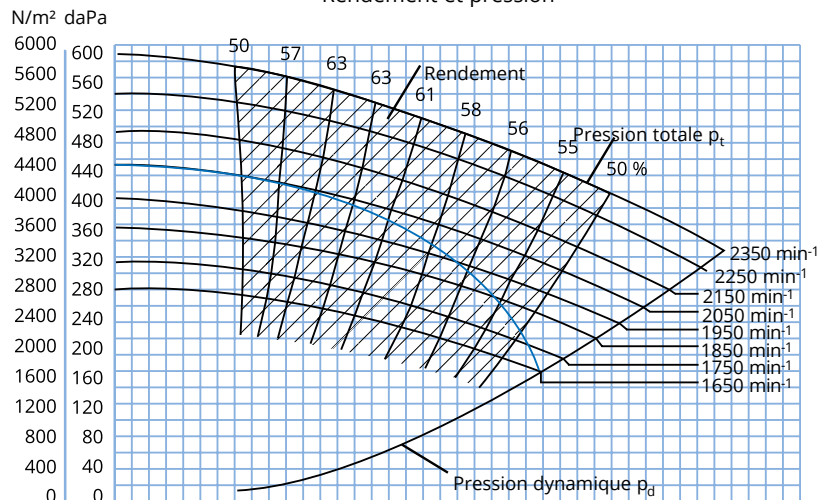

# Ventilateur type JK-55K

## Données techniques

Moteur: IP 55

Fourni avec les moteurs suivants:

kW	A	Poids moteur kg
30,0	53	280
37,0	67	308
45,0	80	343
55,0	97	456

Vitesse de rotation max:

Roue renforcée: 2.050 min<sup>-1</sup>

Roue durable: 1850 min<sup>-1</sup>

Plage de fonctionnement:

Débit: 8.000 - 29.000 m<sup>3</sup>/h

Pression: 160 - 600 daPa

Alimentation électrique:

400 V - 50 Hz.

Construction:

Standard avec support de moteur.

Roue:

Renforcée et Durable

La courbe bleue s'applique à la roue de papier avec 6 pales aux 1850 min<sup>-1</sup>.

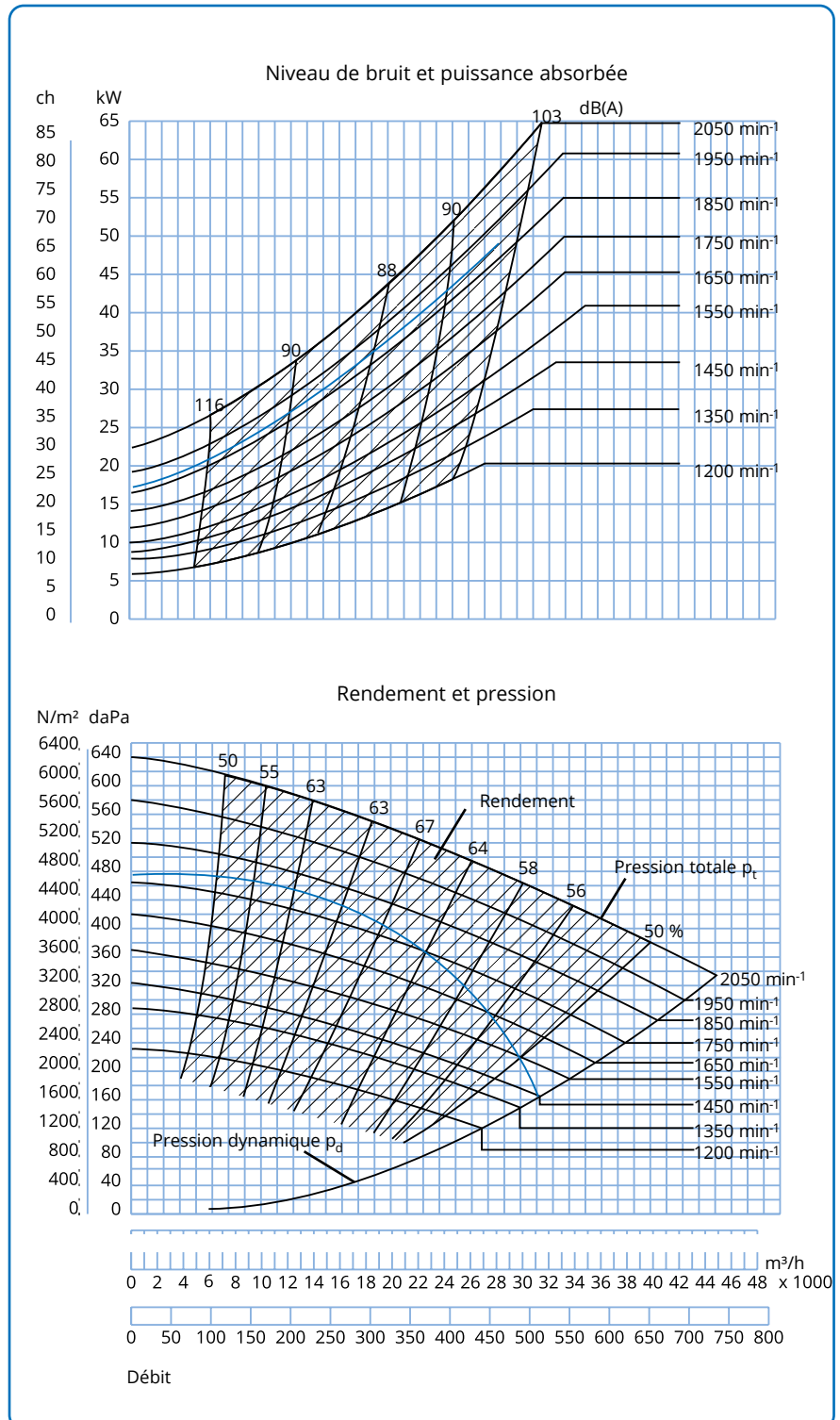

## Ventilateur type JK-75K

### Données techniques

Moteur : IP 55

Fourni avec les moteurs suivants :

kW	A	Poids moteur kg
55,0	97,0	456
75,0	133,0	565

Vitesse de rotation max. :

Roue standard : 1650 min<sup>-1</sup>

Roue renforcée : 1450 min<sup>-1</sup>

Plage de fonctionnement :

Débit : 25 000 à 40 000 m<sup>3</sup>/h

Pression : 200 à 370 daPa

Alimentation électrique :

400 V - 50 Hz.

Construction :

Standard avec support de moteur.

Roue :

Standard, Renforcée et Renforcée sans anneau de l'avant

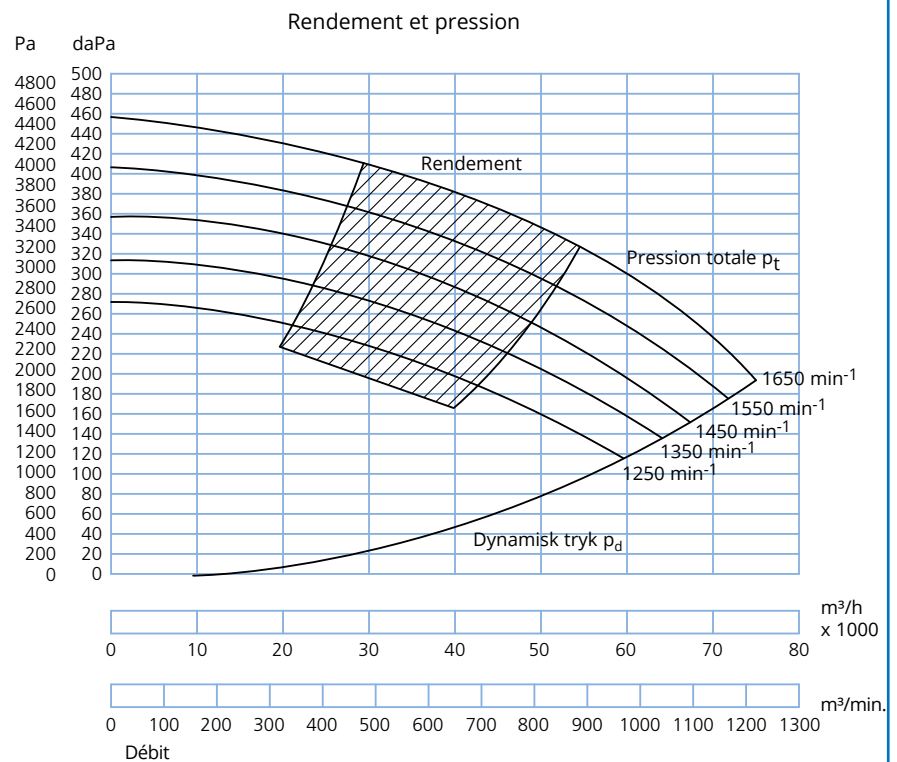
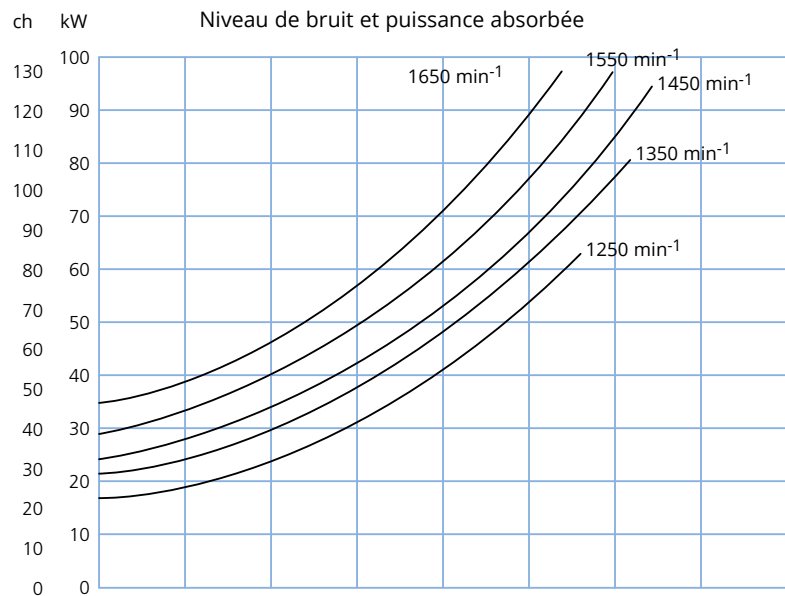

## Ventilateurs type T-200-300K et T200-300D

Les ventilateurs centrifuges JKF type T-200K – T-300K, à accouplement par transmission et type T-200D – T-300D, à accouplement direct, sont conçus pour le transport pneumatique de matériaux concentrés sur de longues distances.

Les roues sont disponible dans deux versions – la roue ouverte type T pour les grains grossiers ou les types de matériaux allongés – et la roue fermée type P pour les poussières (< 2 mm).

Les roues pour papier sont toujours exécutées comme les roues ouvertes type T avec 6 pales. Les roues type T sont disponibles en matériau résistant à l'usure en qualité HB-400.

Les roues sont équilibrées statiquement et dynamiquement.

Disponibles en version anti-étincelles avec pavillon d'aspiration moteur antidéflagrant (Eex).

Les poulies sont montées sur moyeu conique pour faciliter le démontage en cas de modifications de vitesses de rotation de la roue.

Max. température de fonctionnement interne : 60°C  
Avec hélice de refroidissement: à 200° C (seulement modèles type K)

L'entrée (D) est fournie avec une bride en standar

Les côtes d'encombrement pour les cadres se trouvent sous "Brides".

Pour les données techniques, se référer aux pages suivantes.  
Les puissances sont mesurées selon ISO 5801.

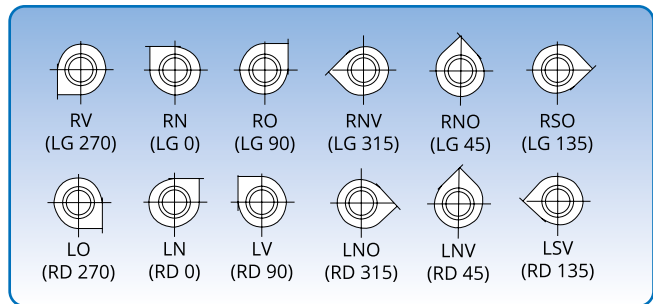

6 orientations. Les orientations illustrées sont vues du côté aspiration.

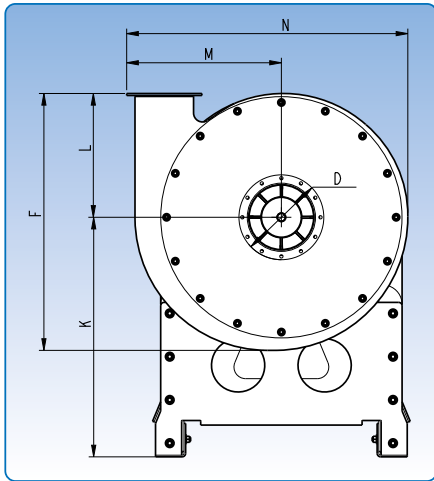

T-D/K

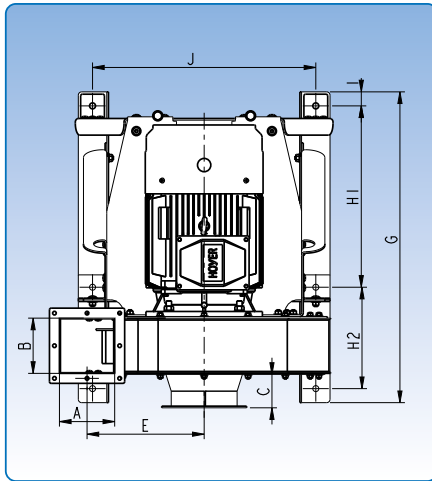

T-D

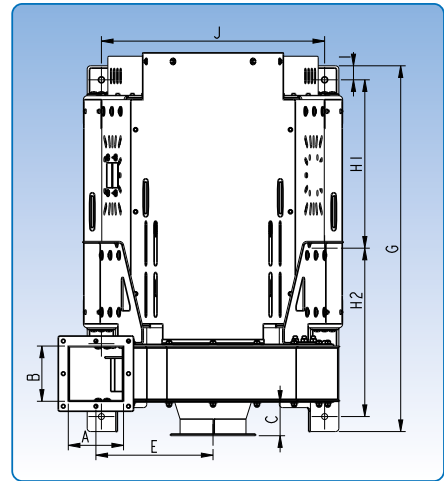

T-K

### Côtes d'encombrement

Type	A mm	B mm	C mm	D mm	E mm	F mm	G mm	H1 mm	H2 mm	I mm	J mm	K mm	L mm	M mm	N mm	Poids sans moteur kg
T-200K	166	166	100	200	352	896	1099	506	506	42	671	720	496	454	834	257
T-300K	326	226	75	300	380	1076	1255	584	584	42	786	860	591	533	971	371
T-200D	166	166	100	200	352	896	934	305	545	38	671	720	496	454	834	219
T-300D	326	226	75	300	380	1076	1110	366	660	38	760	860	591	533	971	328

## Ventilateur type T-200K et T-200D

### Données techniques

Moteur: IP 55

#### Ventilateur T-200K

Fourni avec les moteurs suivants:

kW	Ampère:	Poids moteur kg
11,0	21,2	122
15,0	27,5	137
18,5	34,4	150
22,0	40,0	165

#### Ventilateur T-200D

Fourni avec les moteurs suivants:

kW	Ampère:	Poids moteur kg
11,0	21,2	123
15,0	27,5	140
18,5	34,4	159
22,0	39,0	204

Vitesse de rotation max:

Roue standard:	3.000 min. <sup>-1</sup>
Roue renforcée:	2.850 min. <sup>-1</sup>
Roue durable:	2.850 min. <sup>-1</sup>

Plaque de fonctionnement roue type T:

Débit:	800 - 5.200 m <sup>3</sup> /h
Pression:	2.150 - 7.850 Pa

Alimentation électrique:

3 x 400 V - 50 Hz

Construction:

Volute standard avec support moteur.  
Volute renforcée avec support moteur.

Roue type T:

Standard, Renforcée, Durable et Papier

Niveau de puissance acoustique et puissance absorbée **Roue type T**

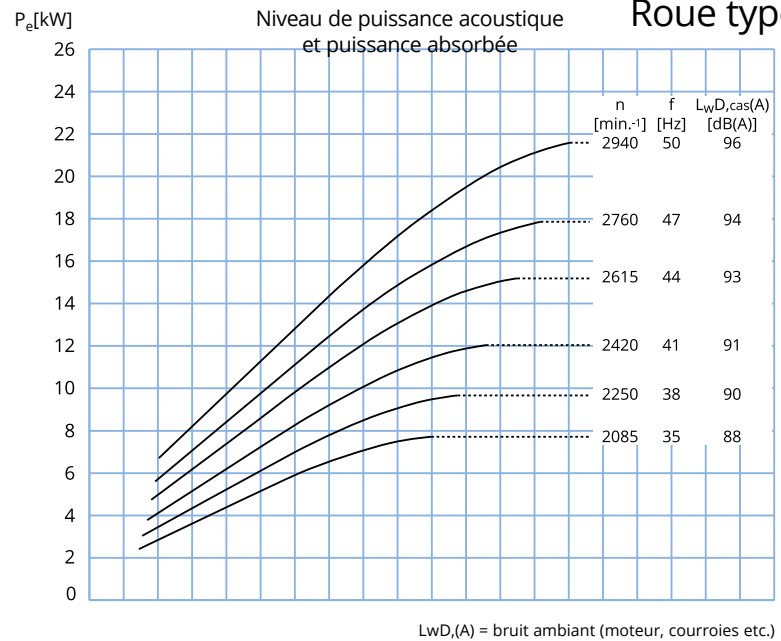

Rendement et pression

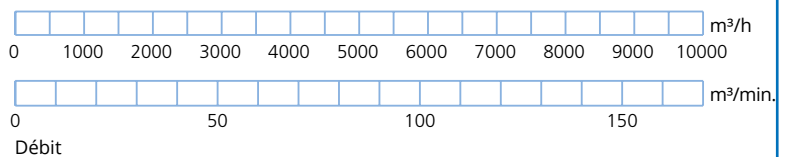
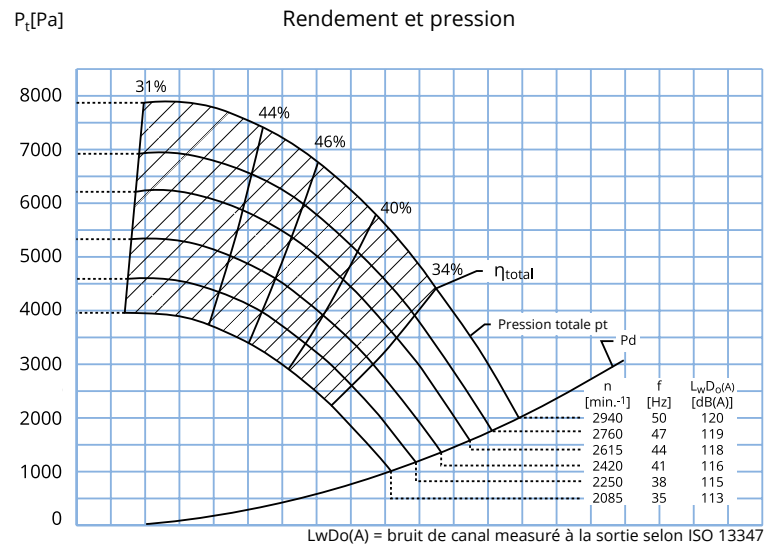

# Ventilateur type T-200K et T-200D

## Données techniques

Moteur: IP 55

### Ventilateur T-200K

Fourni avec les moteurs suivants:

kW	Ampère:	Poids moteur kg
11,0	21,2	122
15,0	27,5	137
18,5	34,4	150
22,0	40,0	165

### Ventilateur T-200D

Fourni avec les moteurs suivants:

kW	Ampère:	Poids moteur kg
11,0	21,2	123
15,0	27,5	140
18,5	34,4	159
22,0	39,0	204

Vitesse de rotation max:

Roue: 3.000 min.<sup>-1</sup>

Plaque de fonctionnement roue type P:

Débit: 1.000 - 6.500 m<sup>3</sup>/h

Pression: 1.850 - 8.350 Pa

Alimentation électrique:

3 x 400 V - 50 Hz

Construction:

Voluté standard avec support de moteur.

Roue type P:

Standard

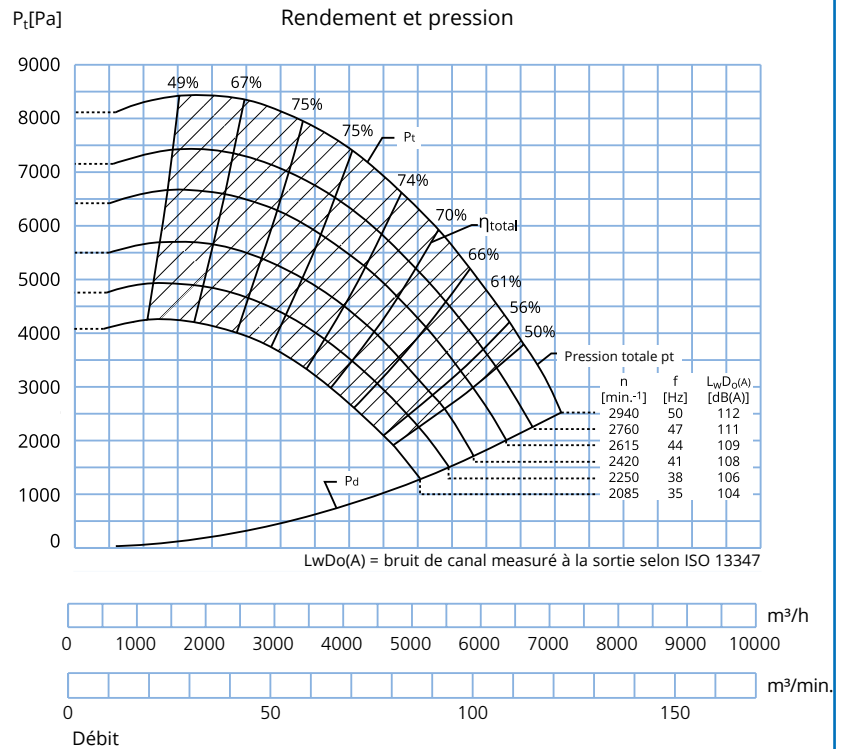
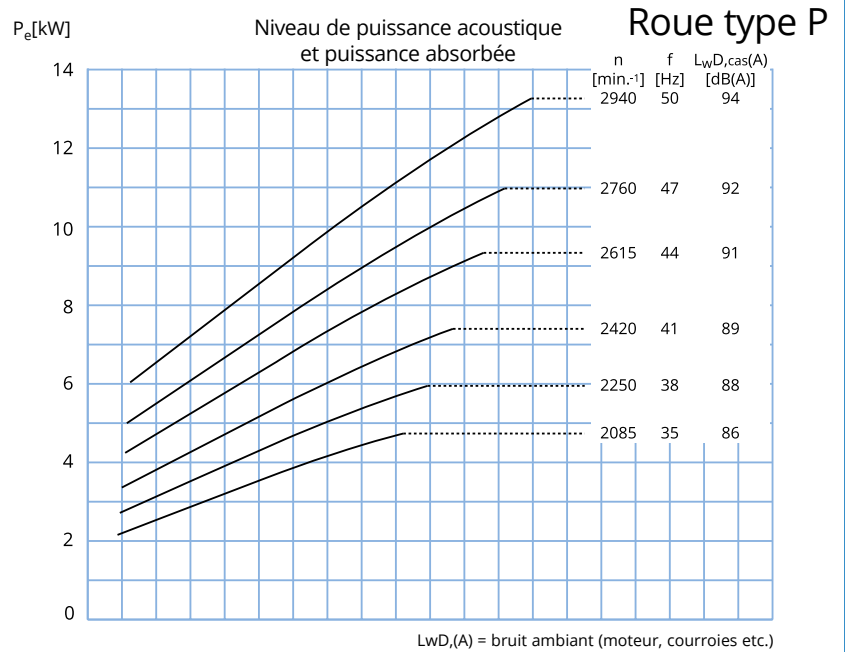



# Ventilateur type T-300K et T-300D

## Données techniques

Moteur: IP 55

### Ventilateur T-300K

Fourni avec les moteurs suivants:

kW	Ampère:	Poids moteur kg
22,0	39,0	165
30,0	52,3	246
37,0	64,5	256
45,0	78,0	328

### Ventilateur T-300D

Fourni avec les moteurs suivants:

kW	Ampère:	Poids moteur kg
30,0	52,3	246
37,0	64,5	266
45,0	78,0	336

Vitesse de rotation max.:

Roue standard: 3.000 min.<sup>-1</sup>  
 Durable renforcée: 2.400 min.<sup>-1</sup>

Plaque de fonctionnement roue type T:

Débit: 2.000 - 11.000 m<sup>3</sup>/h  
 Pression: 3.500 - 10.800 Pa

Alimentation électrique:

3 x 400 V - 50 Hz

Construction:

Volute standard avec support de moteur.  
 Volute renforcée avec support de moteur.

Roue type T:

Standard, Durable et Papier

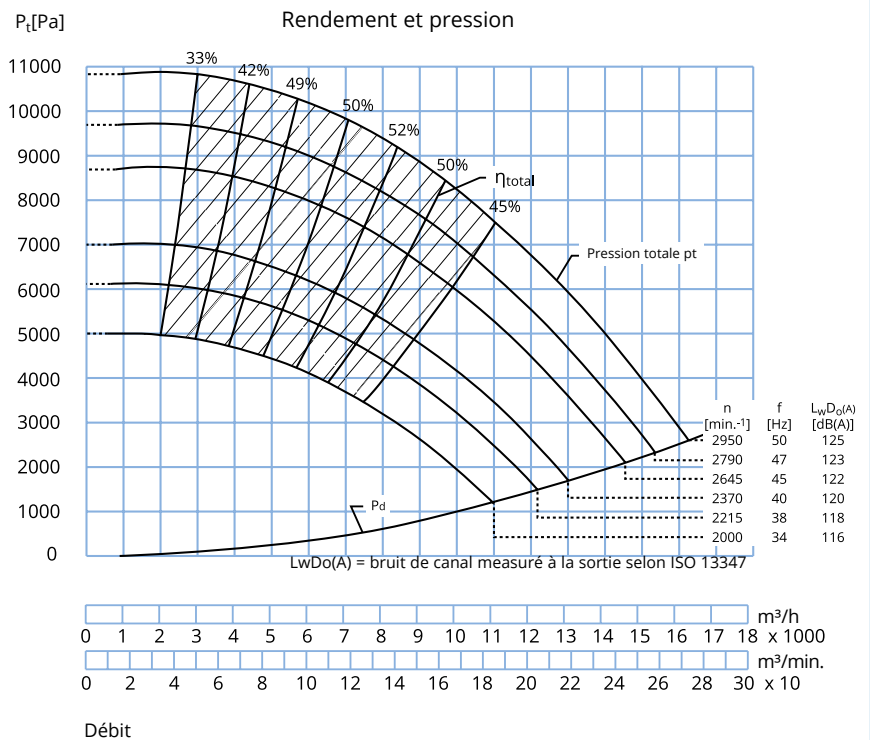
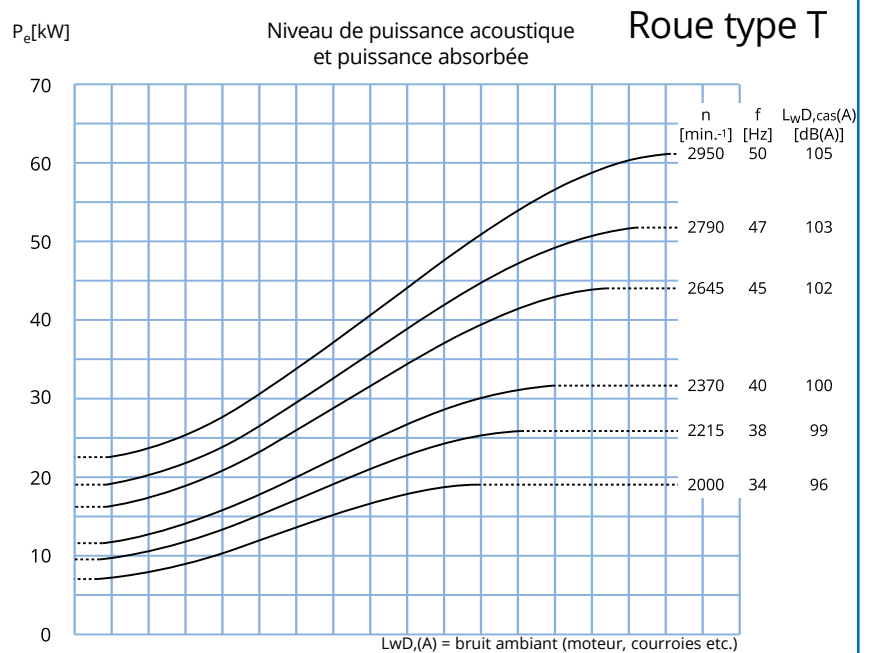

# Ventilateur type T-300K et T-300D

## Données techniques

Moteur: IP 55

### Ventilateur T-300K

Fourni avec les moteurs suivants:

kW	Ampère:	Poids moteur kg
22,0	39,0	165
30,0	52,3	246
37,0	64,5	256
45,0	78,0	328

### Ventilateur T-300D

Fourni avec les moteurs suivants:

kW	Ampère:	Poids moteur kg
30,0	52,3	246
37,0	64,5	266
45,0	78,0	336

Vitesse de rotation max:

Roue: 3.000 min.-1

Plaque de fonctionnement roue type P:

Débit: 2.000 - 14.000 m<sup>3</sup>/h

Pression: 2.500 - 10.800 Pa

Alimentation électrique:

3 x 400 V - 50 Hz

Constructio:

Volute standard avec support de moteur.

Roue type P:

Standard

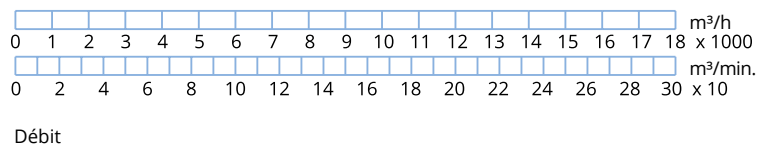
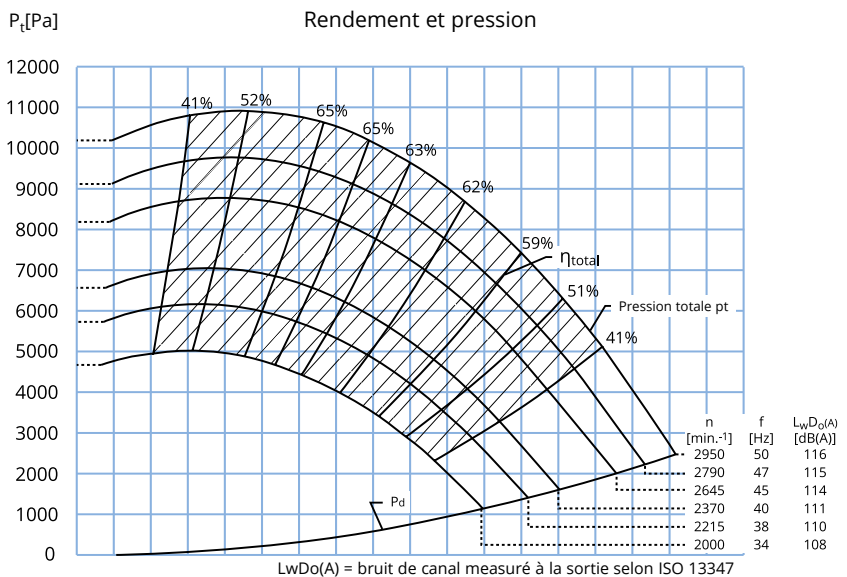
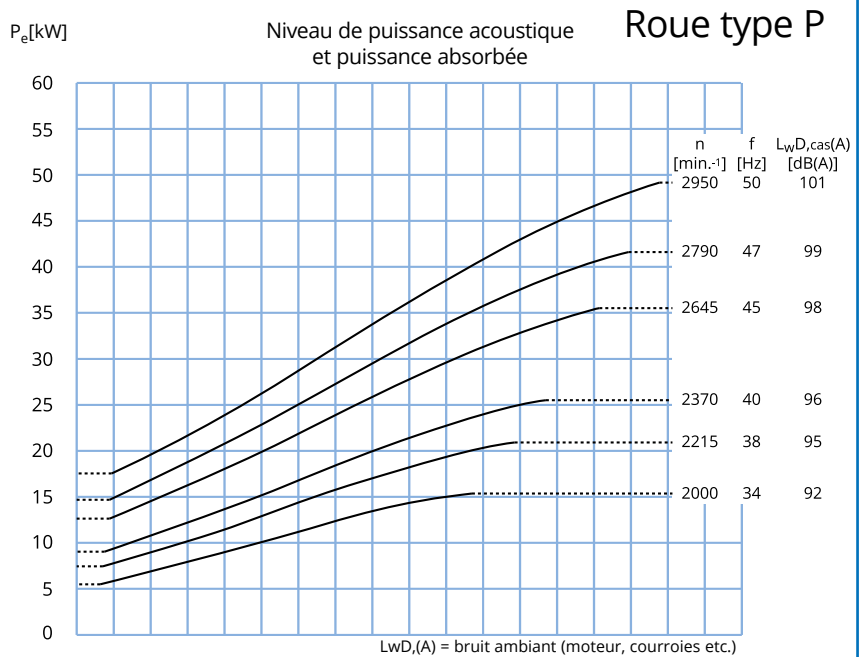

## Ventilateurs type JK-30MTDP - JK-40MTDP - JK-50MTDP

Les ventilateurs centrifuges à accouplement direct, type JK-30MTDP, JK-40MTDP et JK-50MTDP, sont conçus pour le transport de matières, par exemple copeaux de bois et poussière.

Equipés avec pales inclinées et entrée d'ajustage en laiton.

La roue est équilibrée statiquement et dynamiquement.

Un convertisseur de fréquence est appliqué à la conduite de la vitesse de rotation du ventilateur et du débit.

Max. température de fonctionnement interne : 60°C

Les dimensions D sont fournies en standard avec bride de raccordement à l'aspiration.

Les côtes d'encombrement pour les cadres et les brides se trouvent en « Brides ».

Pour les données techniques, se référer aux pages suivantes.

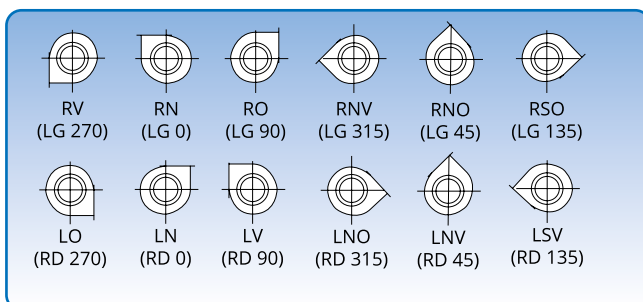
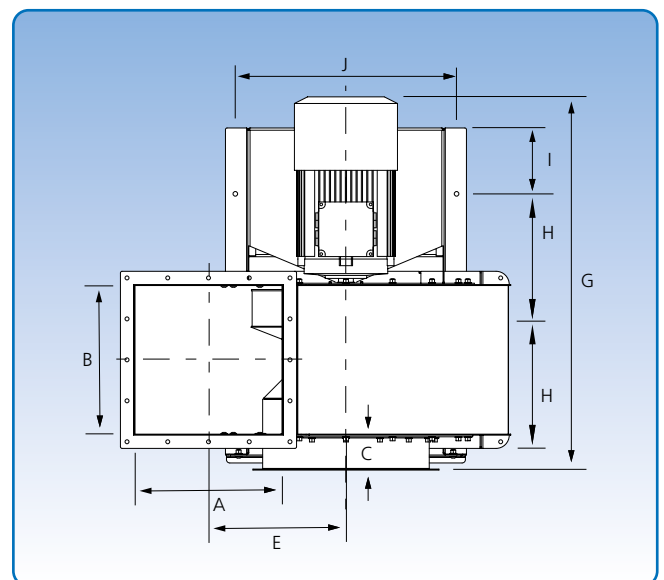
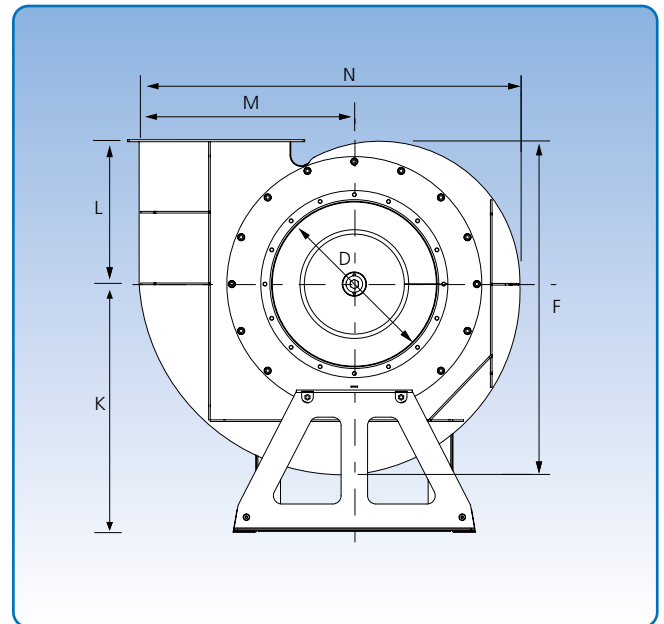

12 orientations. Les orientations illustrées sont vues du côté aspiration.

### Côtes d'encombrement

Types	A mm	B mm	C mm	D mm	E mm	F mm	G mm	H mm	I mm	J mm	K mm	L mm	M mm	N mm	Poids sans moteur kg
JK-30MTDP	250	250	106	300	318	645	733	275	51	430	550	276	450	768	74
JK-40MTDP	350	350	106	400	368	779	903	370	49	550	650	326	550	1098	106
JK-50MTDP	450	450	106	500	416	1012	1128	370	199	672	750	436	643	1146	184

# Ventilateur type JK-30MTDP

## Données techniques

Motor: IP 55

Fourni avec le moteur suivant:

kW	amp.	Poids moteur kg	50 Hz
4,0	7,2	34	2920 min <sup>-1</sup>

Vitesse de rotation max.:

Roue: 3.000 min<sup>-1</sup>

Plage de fonctionnement:

Débit: 2.000 – 6.000 m<sup>3</sup>/h

Pression: 150 – 250 daPa

Alimentation électrique:

230/400 V

Construction:

Volute standard avec support de moteur.

Roue:

Standard

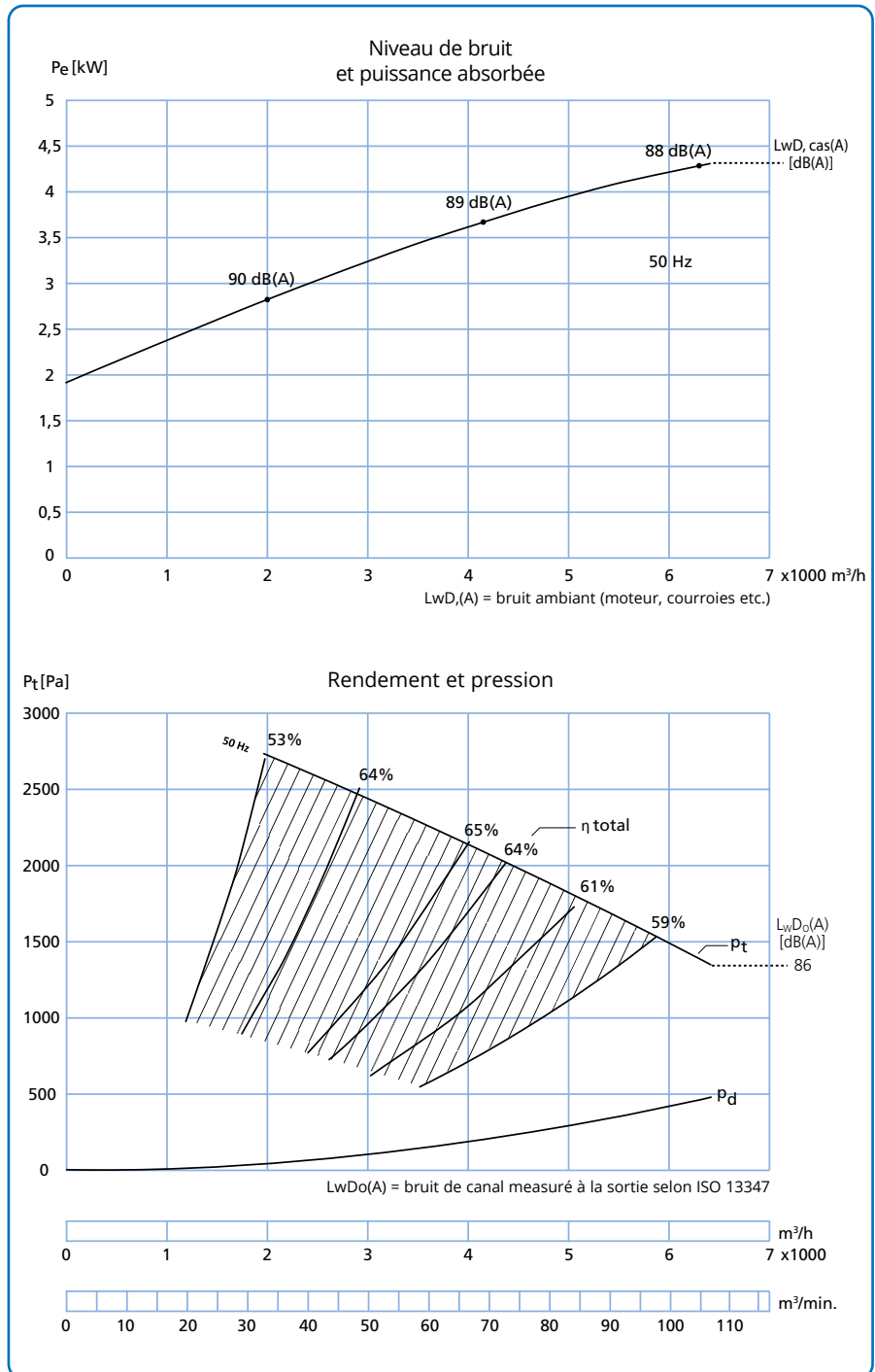

# Ventilateur type JK-40MTDP

## Données techniques

Motor: IP 55

Fourni avec le moteur suivant:

kW	amp.	Poids moteur kg	50 Hz
11,0	19,5	128	2950 min <sup>-1</sup>

Vitesse de rotation max.:

Roue: 3.000 min<sup>-1</sup>

Plage de fonctionnement:

Débit: 5.500 – 10.500 m<sup>3</sup>/h

Pression: 165 – 365 daPa

Alimentation électrique:

230/400 V

Construction:

Volute standard avec support de moteur.

Roue:

Standard

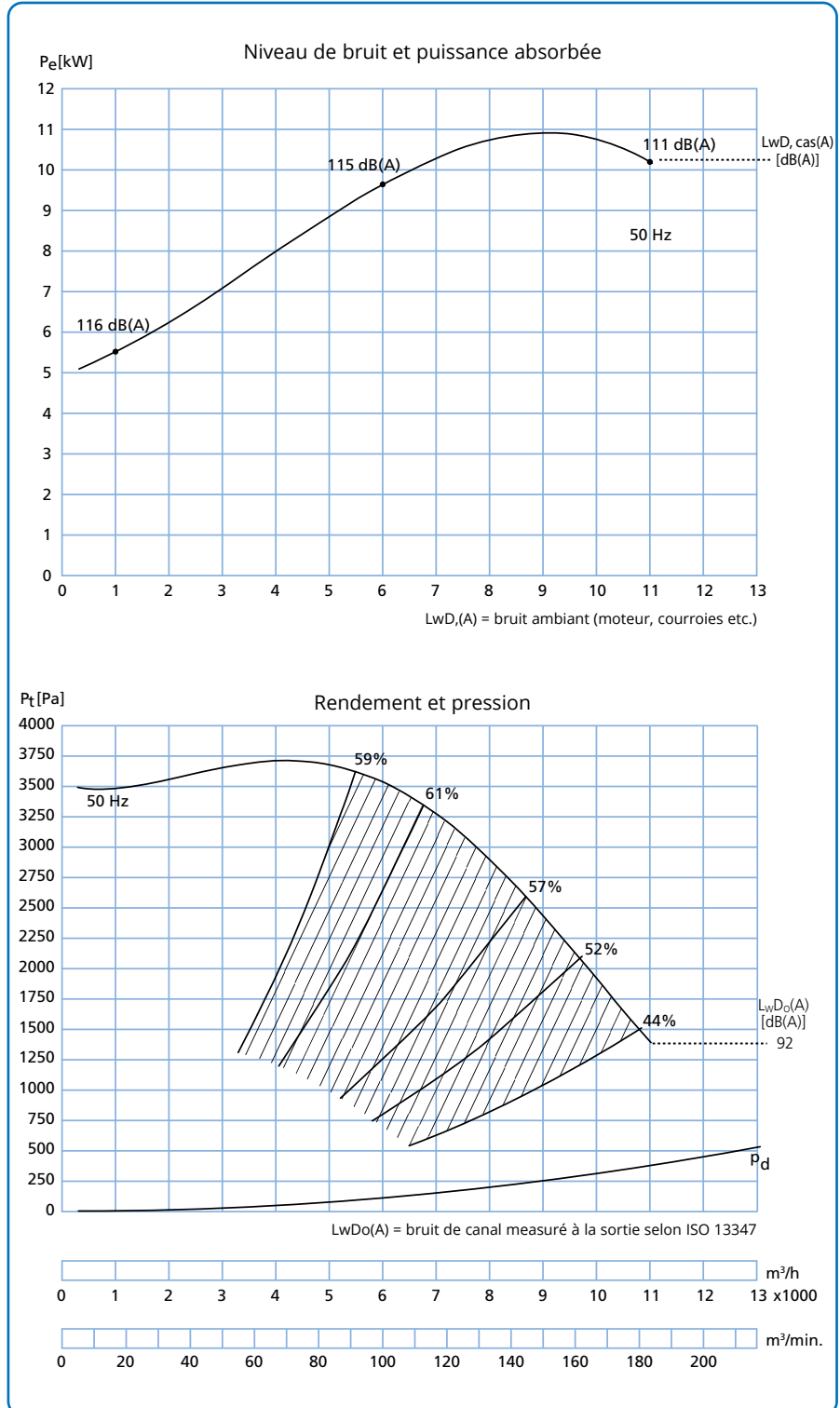

## Ventilateur type JK-50MTDP Données techniques

Motor: IP 55

Fourni avec le moteur suivant:

kW	amp.	Poids moteur kg	50 Hz
22,0	38,0	192	2965 min <sup>-1</sup>

Vitesse de rotation max.:

Roue: 3.000 min<sup>-1</sup>

Plage de fonctionnement:

Débit: 8.000 – 16.000 m<sup>3</sup>/h

Pression: 230 – 500 daPa

Alimentation électrique:

230/400 V

Construction:

Volute standard avec support de moteur.

Roue:

Standard

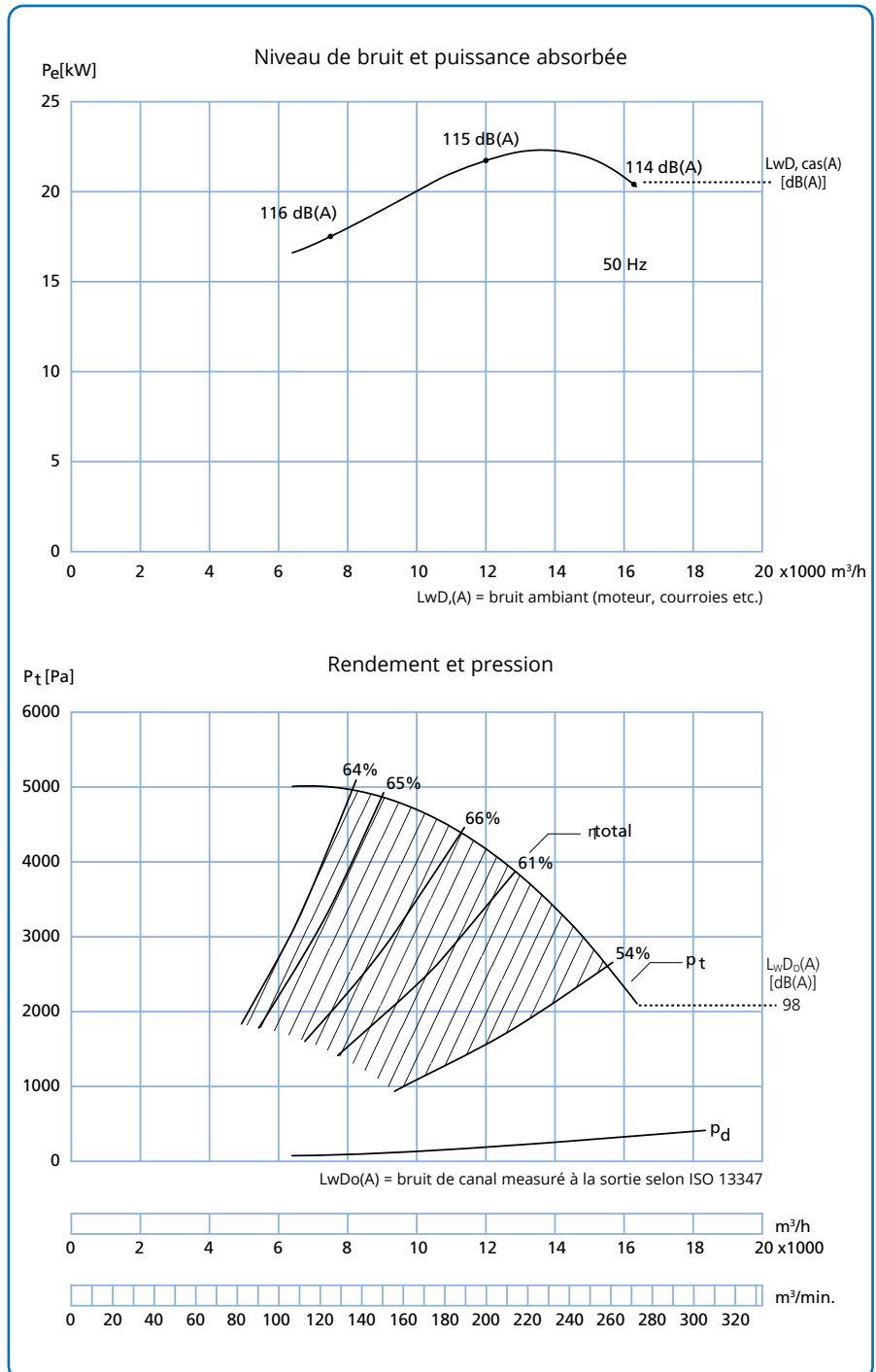

## Ventilateurs type JK-60MTDP - JK-70MTDP - JK-80MTDP - JK-90MTDP

Les ventilateurs centrifuges à accouplement direct, type JK-60MTDP, JK-70MTDP, JK-80MTDP et JK-90MTDP, sont conçus pour le transport de matières, par exemple copeaux de bois et poussière.

Equipés avec pales inclinées et entrée d'ajustage en laiton.

La roue est équilibrée statiquement et dynamiquement.

Max. température de fonctionnement interne : 60°C

Les dimensions D sont fournies en standard avec bride de raccordement à l'aspiration.

Les côtes d'encombrement pour les cadres et les brides se trouvent en « Brides ».

Pour les données techniques, se référer aux pages suivantes.

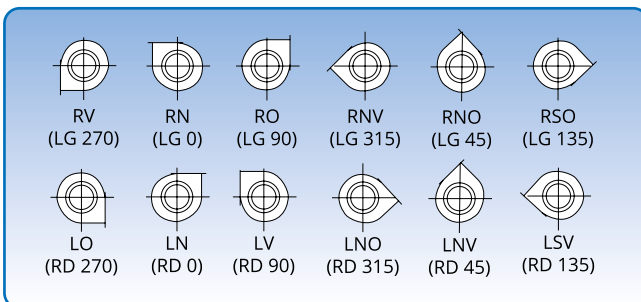
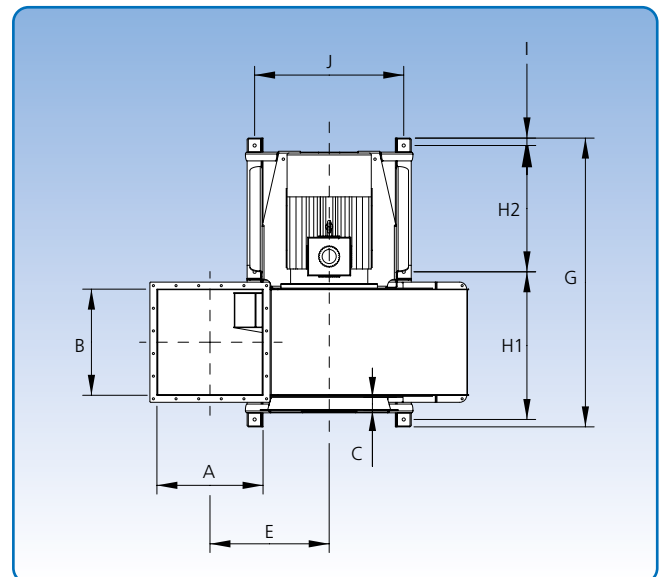
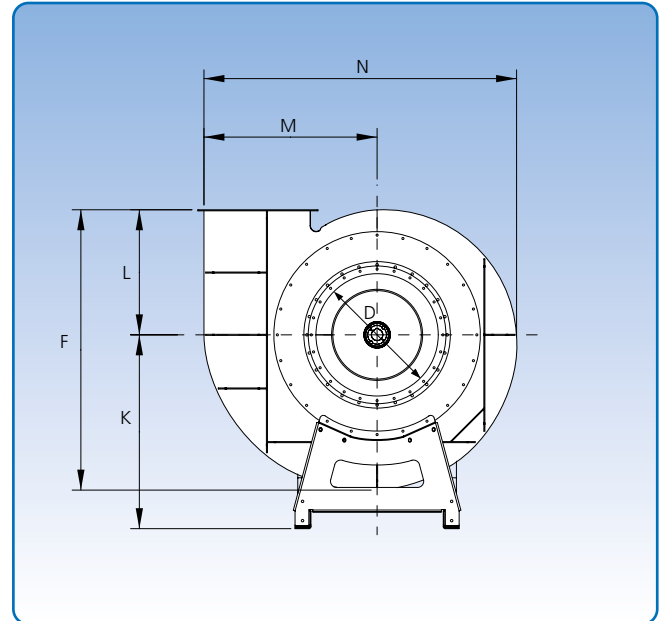

12 orientations. Les orientations illustrées sont vues du côté aspiration.

Types	Côtes d'encombrement															Poids sans moteur kg
	A mm	B mm	C mm	D mm	E mm	F mm	G mm	H1 mm	H2 mm	I mm	J mm	K mm	L mm	M mm	N mm	
JK-60MTDP	505	505	75	600	655	1515	1481	742	655	42	850	1032	685	906	1659	455
JK-70MTDP	605	605	75	700	680	1598	1646	842	720	42	850	1105	713	979	1773	521
JK-80MTDP	705	705	75	800	711	1691	1821	942	795	42	1000	1188	744	1062	1901	610
JK-90MTDP	805	805	75	900	718	1762	1990	1071	832	44	1020	1264	771	1120	1994	777

# Ventilateur type JK-60MTDP

## Données techniques

Moteur: IP 55

Fourni avec le moteur suivant:

kW	amp.	Poids moteur kg	50 Hz
45,0	77,0	345	1480 min <sup>-1</sup>

Vitesse de rotation max.:

Roue standard: 1.500 min<sup>-1</sup>.

Plage de fonctionnement:

Débit: 11.000 - 32.000 m<sup>3</sup>/h

Pression: 310 - 560 daPa

Alimentation électrique:

3 × 400 V.

Construction:

Volute standard avec support de moteur.

Roue:

Standard

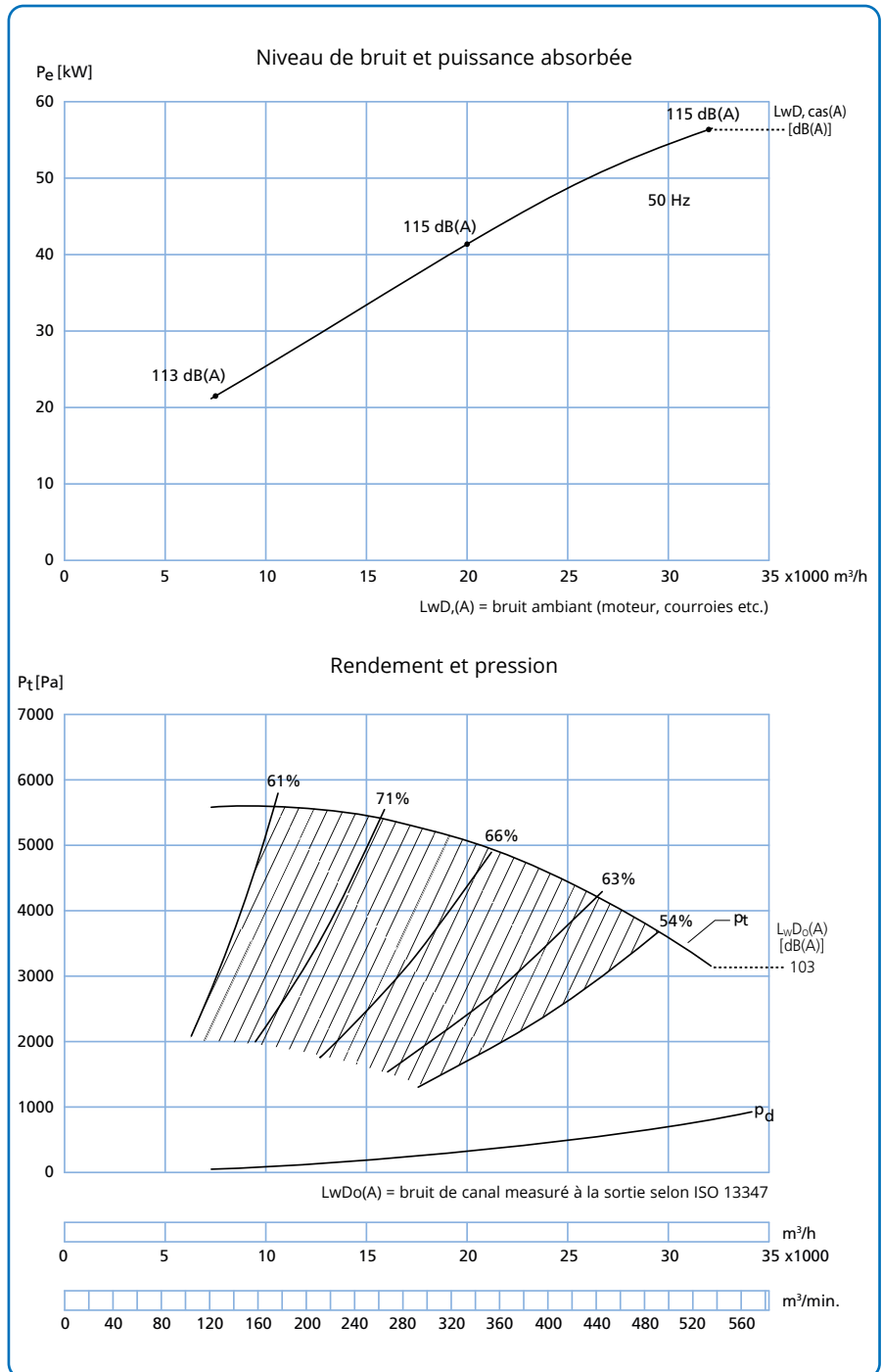



# Ventilateur type JK-70MTDP

## Données techniques

Moteur: IP 55

Fourni avec le moteur suivant:

kW	amp.	Poids moteur kg	50 Hz
55,0	96,0	421	1480 min <sup>-1</sup>

Vitesse de rotation max.:

Roue standard: 1.500 min<sup>-1</sup>.

Plage de fonctionnement:

Débit: 17.500 - 40.000 m<sup>3</sup>/h

Pression: 260 - 550 daPa

Alimentation électrique:

3 × 400 V.

Construction:

Volute standard avec support de moteur.

Roue:

Standard

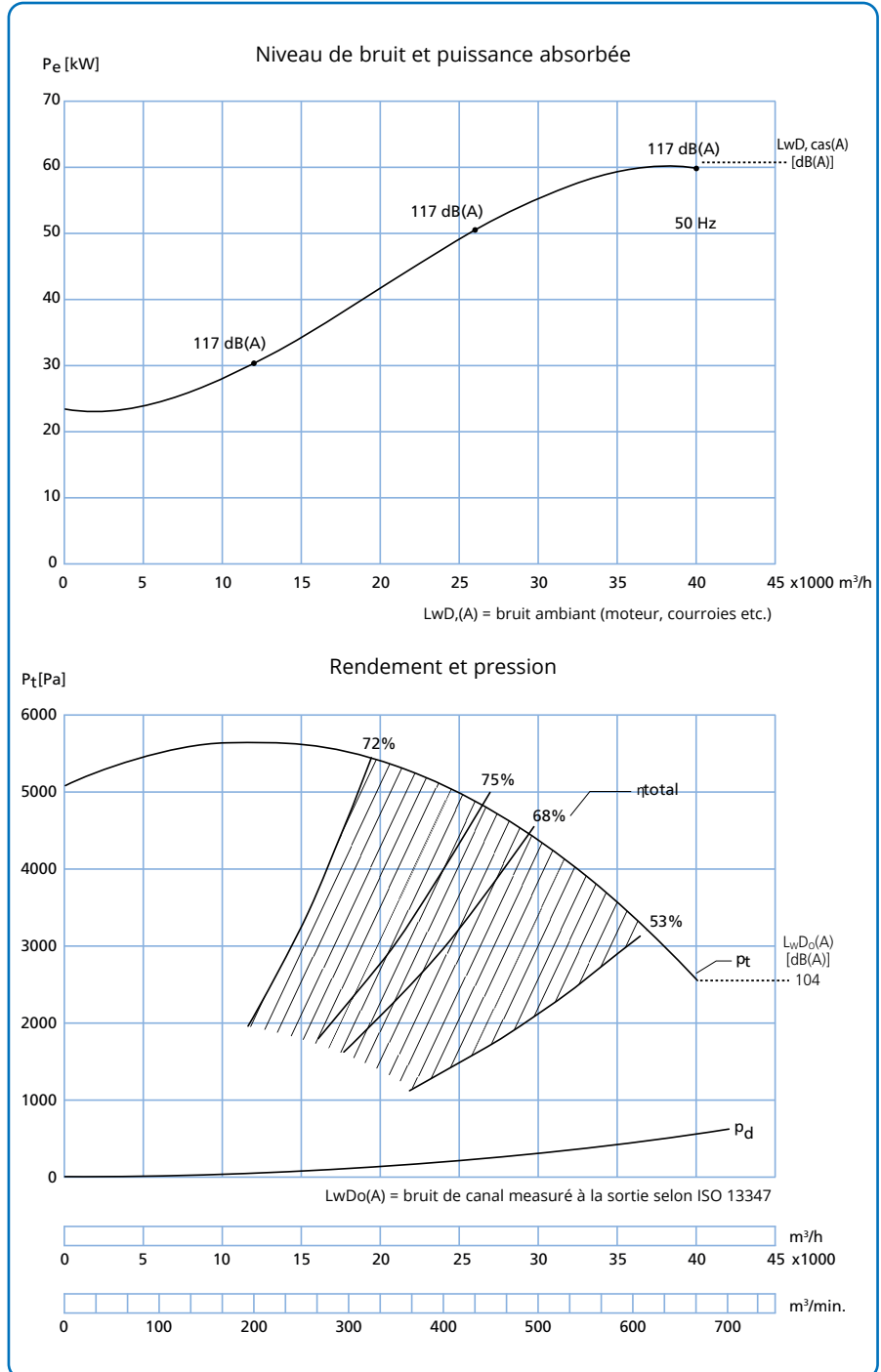

# Ventilateur type JK-80MTDP

## Données techniques

Moteur: IP 55

Fourni avec le moteur suivant:

kW	amp.	Poids moteur kg	50 Hz
75,0	130,0	538	1490 min <sup>-1</sup>

Vitesse de rotation max.:

Roue standard: 1.500 min<sup>-1</sup>.

Plage de fonctionnement:

Débit: 17.500 - 62.500 m<sup>3</sup>/h

Pression: 240 - 520 daPa

Alimentation électrique:

3 × 400 V.

Construction:

Volute standard avec support de moteur.

Roue:

Standard

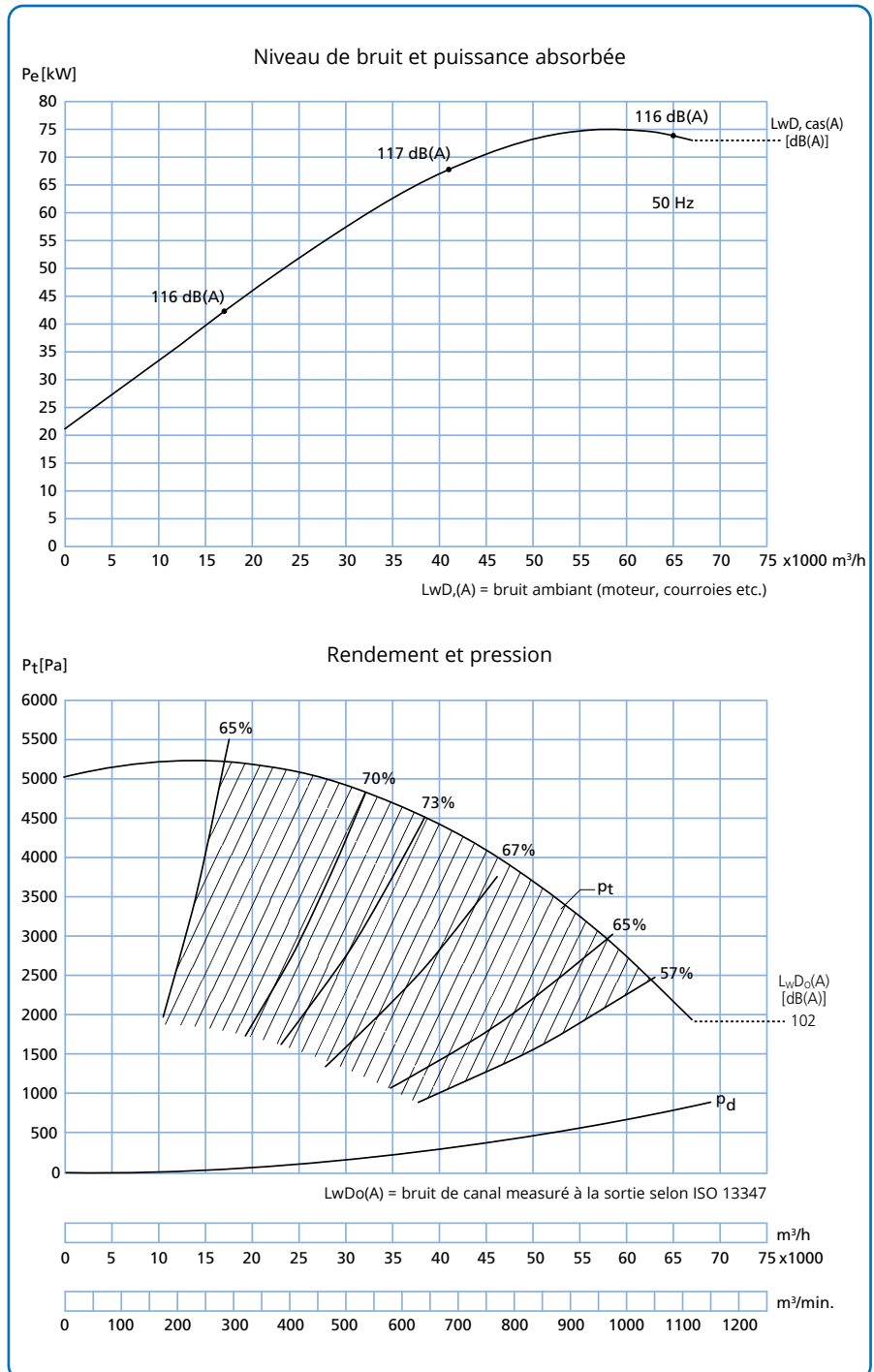

# Ventilateur type JK-90MTDP

## Données techniques

Moteur: IP 55

Fourni avec le moteur suivant:

kW	amp.	Poids moteur kg	50 Hz
90,0	153,0	638	1480 min <sup>-1</sup>

Vitesse de rotation max.:

Roue standard: 1.500 min<sup>-1</sup>.

Plage de fonctionnement:

Débit: 22.000 - 77.000 m<sup>3</sup>/h

Pression: 250 - 480 daPa

Alimentation électrique:

3 × 400 V.

Construction:

Volute standard avec support de moteur.

Roue:

Standard

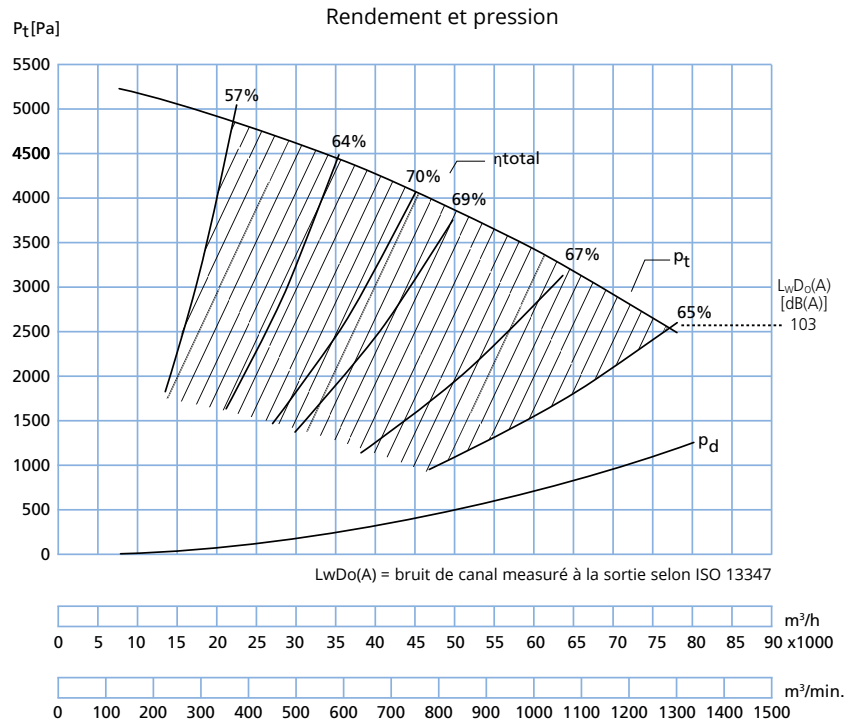
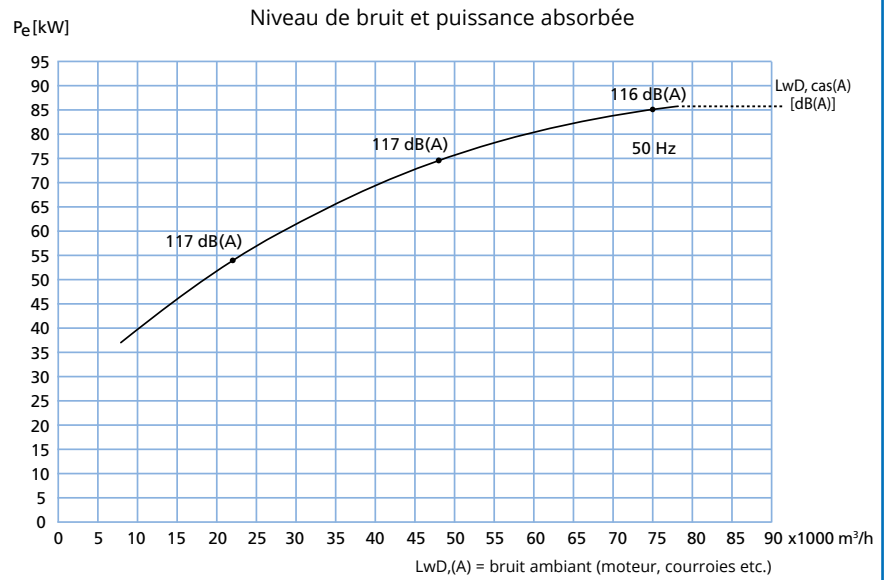

## Ventilateurs type JK-30MTD - JK-40MTD - JK-50MTD

Les ventilateurs centrifuges à accouplement direct JKF, type JK-30MTD, JK-40MTD et JK-50MTD, sont conçus pour fonctionner en air propre.

Equipés avec pales inclinées et entrée aérodynamique.

La roue est équilibrée statiquement et dynamiquement.

Un convertisseur de fréquence est appliqué à la conduite de la vitesse de rotation du ventilateur et du débit.

Max. température de fonctionnement interne: 60°C

Les dimensions D sont fournies en standard avec bride de raccordement à l'aspiration.

Les côtes d'encombrement pour les cadres et les brides se trouvent en « Brides ».

Disponibles en version anti-étincelles avec pavillon d'aspiration en acier inox et moteur antidéflagrant (Ex).

Pour les données techniques, se référer aux pages suivantes.

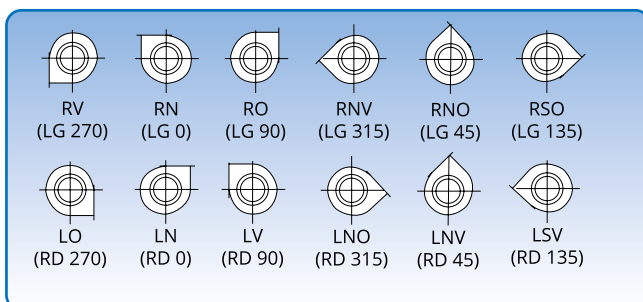
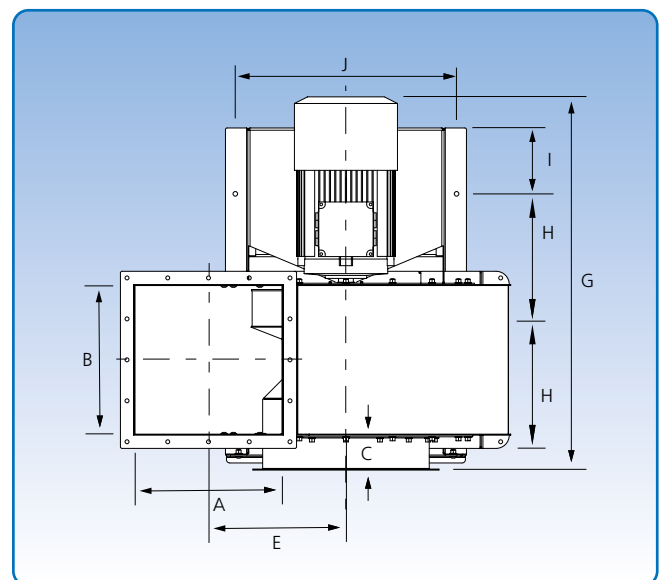
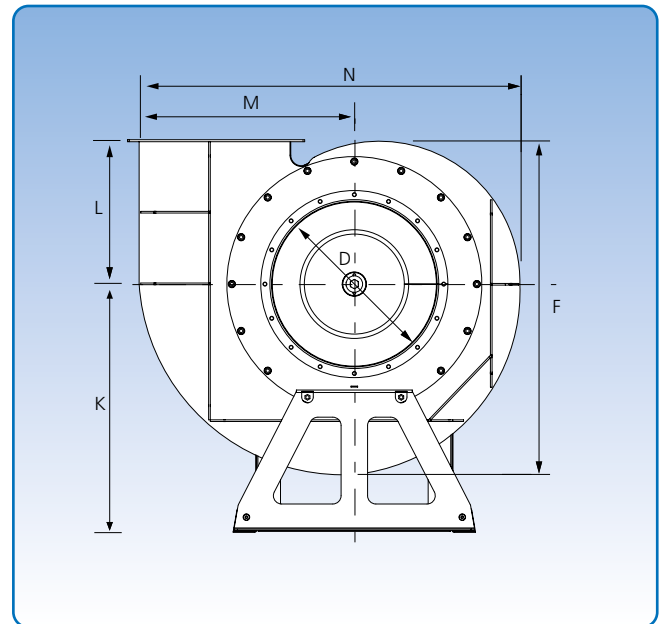

6 orientations. Les orientations illustrées sont vues du côté aspiration.

### Côtes d'encombrement

Types	A mm	B mm	C mm	D mm	E mm	F mm	G mm	H mm	I mm	J mm	K mm	L mm	M mm	N mm	Poids sans moteur kg
JK-30MTD	250	250	106	300	318	645	733	275	51	430	550	276	450	768	37
JK-40MTD	350	350	106	400	368	779	903	370	49	550	650	326	550	1098	119
JK-50MTD	450	450	106	500	416	1012	1128	370	199	672	750	436	643	1146	206

# Ventilateurs type JK-30MTD

## Données techniques

Motor: IP 55

Fourni avec le moteur suivant:

kW	amp.	Poids Moteur kg	50 Hz
4,0	7,8	34	2880 min <sup>-1</sup>

Vitesse de rotation max.:

Roue: 3.000 min<sup>-1</sup>

Plage de fonctionnement:

Débit: 2.000 – 6.000 m<sup>3</sup>/h

Pression: 120 – 330 daPa

Alimentation électrique:

230/400 V

Disponible en 440 V, 60 Hz

Construction:

Standard

Roue:

Standard

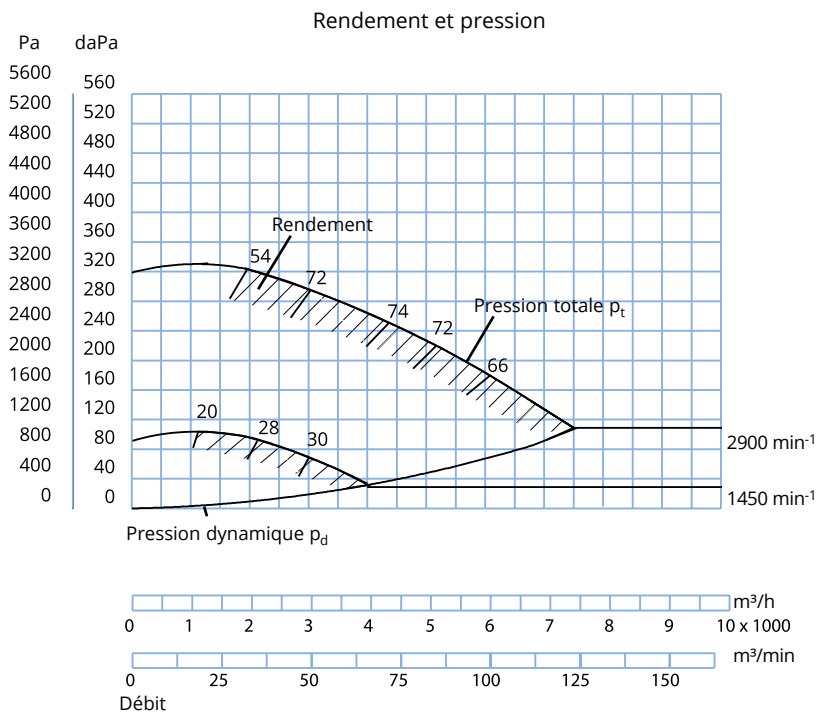
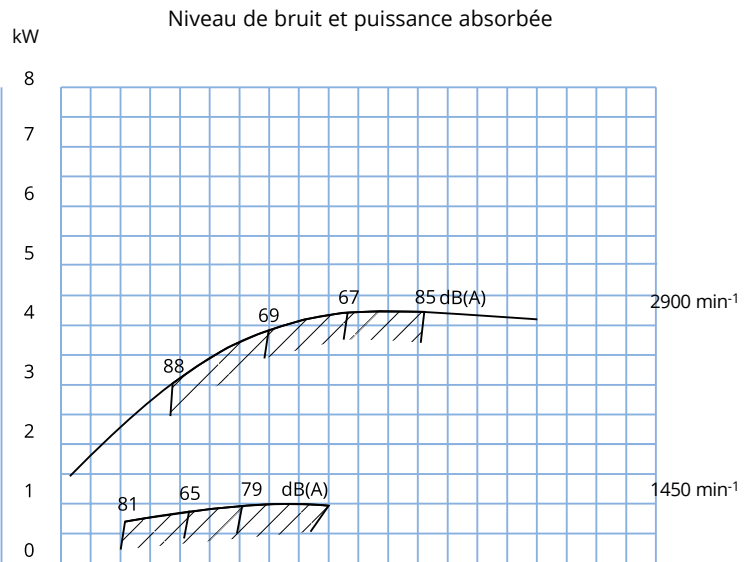

## Ventilateurs type JK-40MTD

### Données techniques

Motor: IP 55

Fourni avec les moteurs suivants:

kW	amp.	Poids moteur Kg	50 Hz
11,0	20,2	122	2940
15,0	26,0	140	2950
18,5	32,0	159	2950

Vitesse de rotation max.:

Roue: 3.000 min<sup>-1</sup>

Plage de fonctionnement:

Débit: 2.500 – 14.000 m<sup>3</sup>/h

Pression: 120 – 460 daPa

Alimentation électrique:

230/400 V.

Disponible en 440 V, 60 Hz

Construction:

Standard

Roue:

Standard

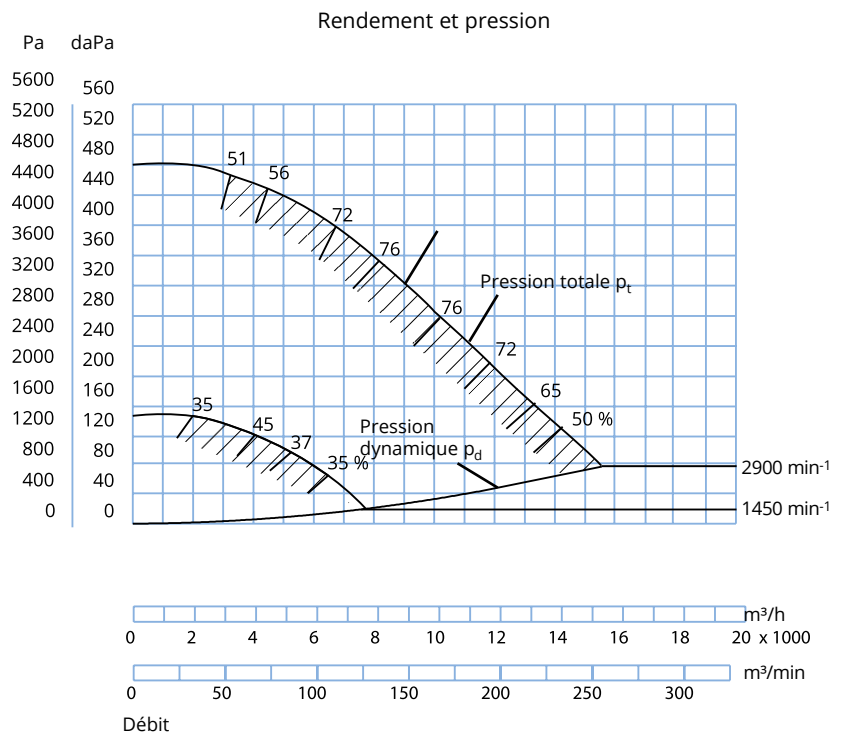
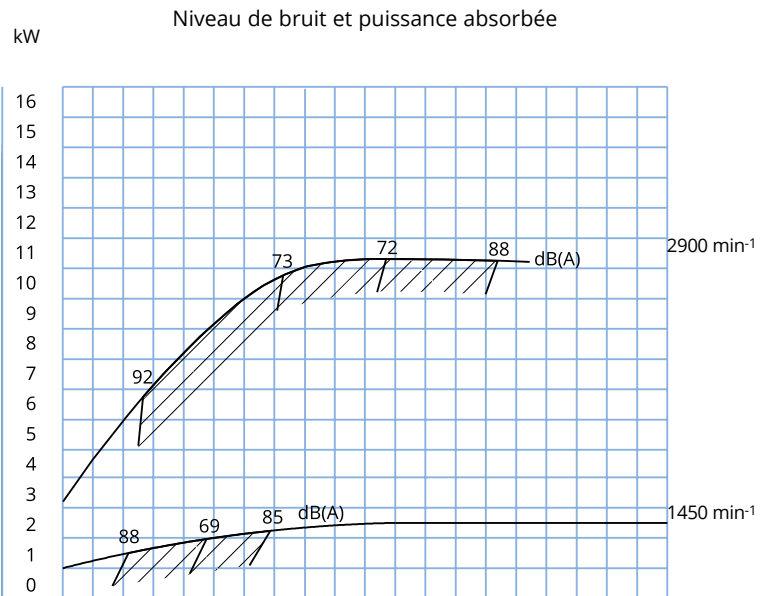

# Ventilateurs type JK-50MTD

## Données techniques

Motor: IP 55

Fourni avec les moteurs suivants:

kW	amp.	Poids moteur Kg	50 Hz
18,5	32,0	159	2960
22,0	38,0	204	2960

Vitesse de rotation max.:

Roue: 3.000 min<sup>-1</sup>

Plage de fonctionnement:

Débit: 2.500 – 22.000

m<sup>3</sup>/h

Pression: 160 – 590 daPa

Alimentation électrique:

230/400 V.

Disponible en 440 V, 60 Hz

Construction:

Standard

Roue:

Standard

Niveau de bruit et puissance absorbée

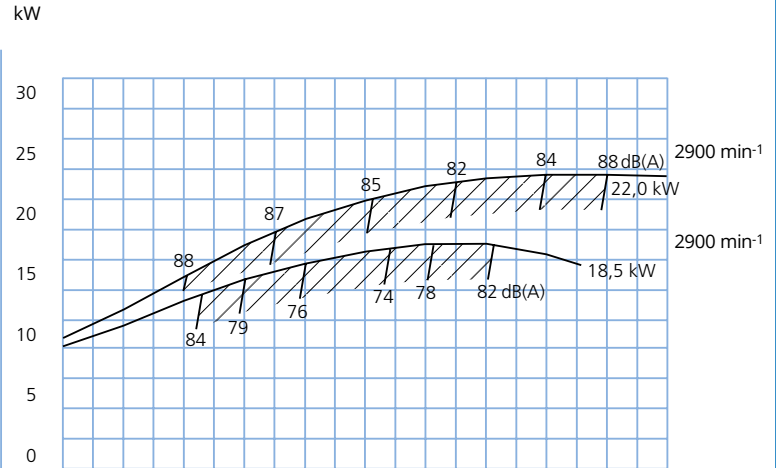

Rendement et pression

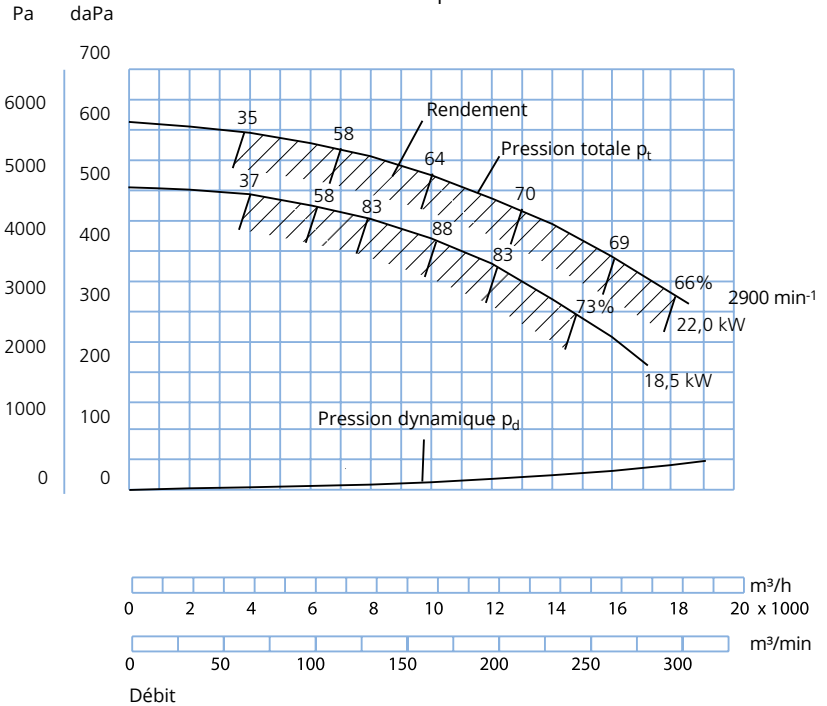

## Ventilateurs type JK-55MTD – JK-90MTD

Les ventilateurs centrifuges à accouplement direct JKF type JK-55 MTD – JK-90 MTD, sont conçus pour fonctionnement en air propre.

Equipés avec pales inclinées et entrée aérodynamique.

La roue est équilibrée statiquement et dynamiquement.

Max. température de fonctionnement interne: 60°C

Les dimensions D sont fournies en standard avec bride de raccordement à l'aspiration.

Les côtes d'encombrement pour les cadres et les brides se trouvent en "Brides".

Disponible en version anti-étincelles avec pavillon d'aspiration en acier inox et moteur antidéflagrant (Ex).

Pour les données techniques, se référer aux pages suivantes.

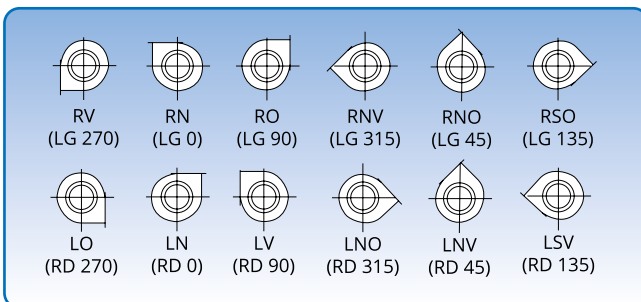
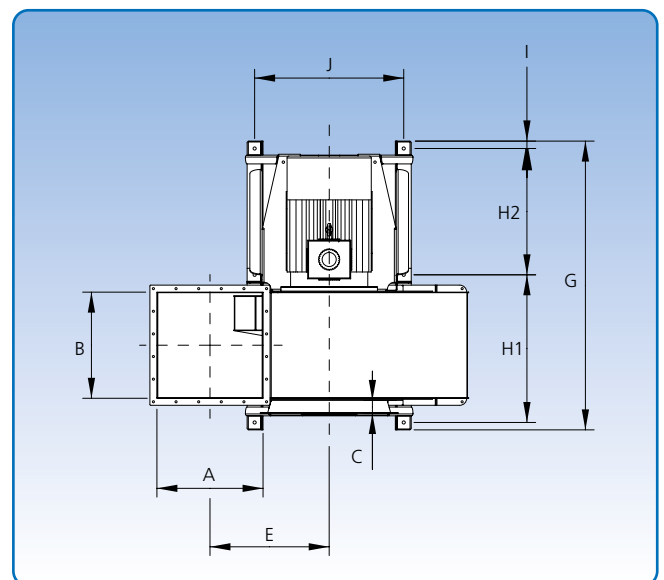
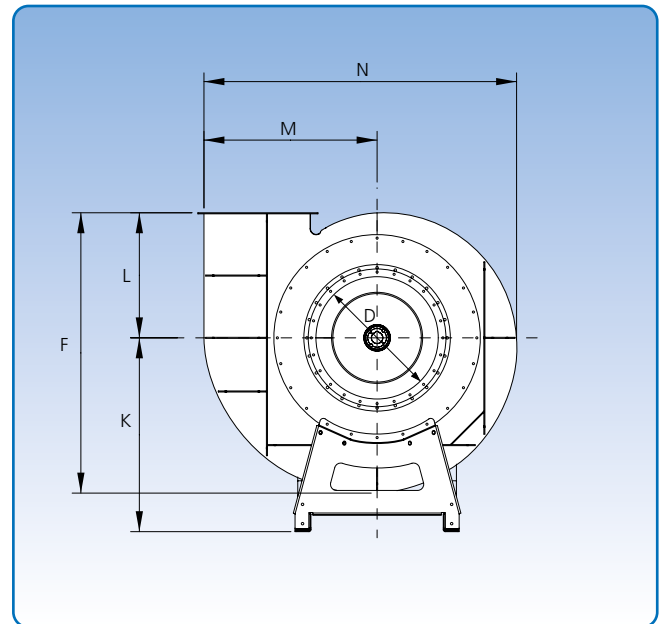

6 orientations. Les orientations illustrées sont vues du côté aspiration.

Côtes d'encombrement																
Types	A mm	B mm	C mm	D mm	E mm	F mm	G mm	H1 mm	H2 mm	I mm	J mm	K mm	L mm	M mm	N mm	Poids sans moteur kg
JK-55MTD	505	505	173	550	655	1515	1481	742	655	42	850	1032	685	906	1659	441
JK-60MTD	505	505	75	600	655	1515	1481	742	655	42	850	1032	685	906	1659	444
JK-70MTD	605	605	75	700	680	1598	1646	842	720	42	850	1105	713	979	1773	491
JK-80MTD	705	705	75	800	711	1691	1821	942	795	42	1000	1188	744	1062	1901	564
JK-90MTD	805	805	75	900	718	1762	1990	1071	832	44	1020	1264	771	1120	1994	807



# Ventilateurs type JK-55 MTD

## Données techniques

Moteur: IP 55

Fourni avec les moteurs suivants:

kW	amp.	Poids Moteur Kg	50 Hz
22,0	38,5	215	1470
30,0	53,0	290	1480

Vitesse de rotation max.:

Roue standard: 1.500 min<sup>-1</sup>

Plage de fonctionnement:

Pression: 280 – 450 mm daPa

Alimentation électrique:

400 V

Disponible en 440, 60 Hz

Construction:

Standard

Roue:

Standard

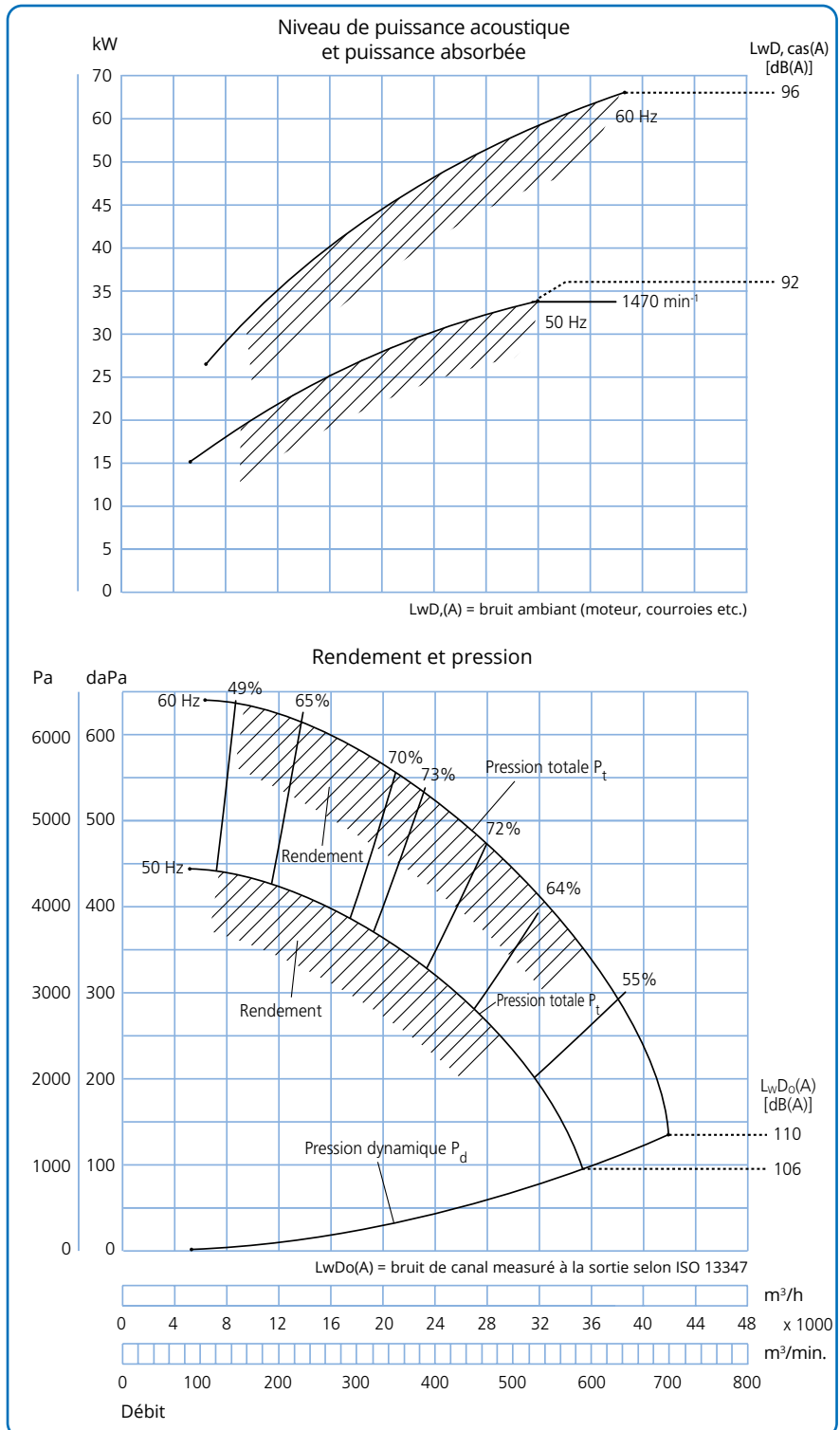

Moteur: IP 55

Fourni avec les moteurs suivants:

kW	amp.	Poids Moteur kg	50 Hz
37,0	66,0	326	1480
45,0	77,5	350	1480

Vitesse de rotation max.:

Roue standard: 1.500 min<sup>-1</sup>.

Plage de fonctionnement:

Débit: 4.000 - 43.000 m<sup>3</sup>/h

Pression: 180 - 500 daPa

Alimentation électrique:

400 V.

Disponible en 440 V, 60 Hz

Construction:

Standard

Roue:

Standard

Niveau de bruit et puissance absorbée

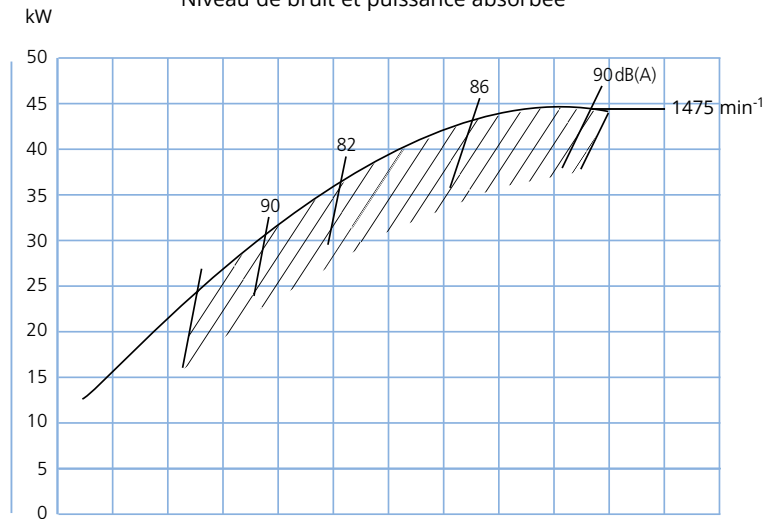

Rendement et pression

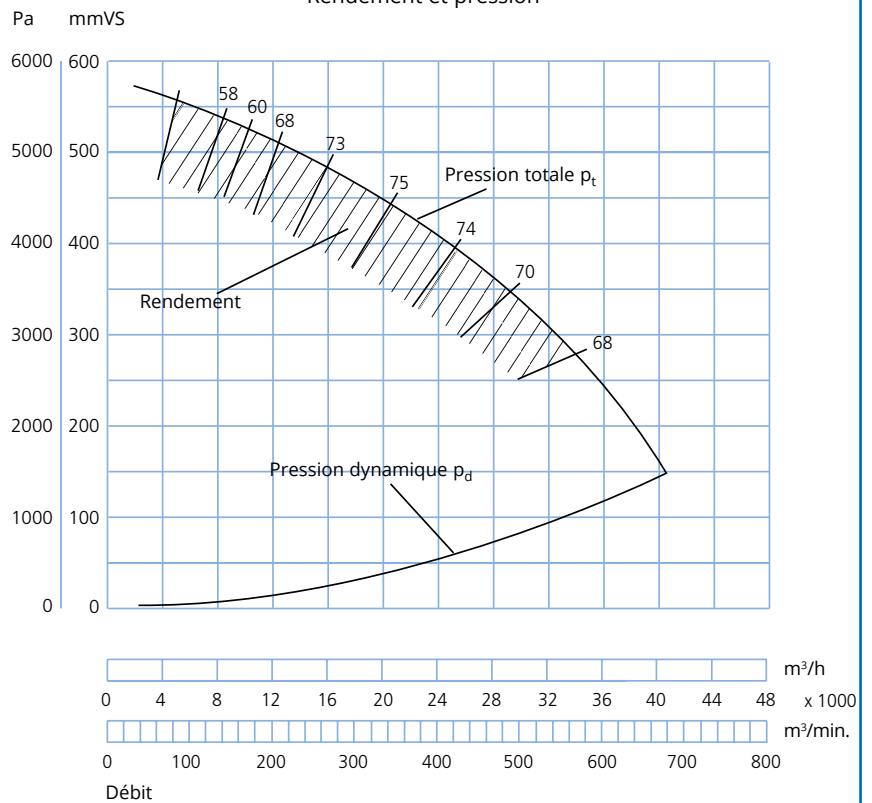

## Ventilateurs type JK-70MTD

### Données techniques

Moteur: IP 55

Fourni avec les moteurs suivants:

kW	amp.	Poids Moteur kg	50 Hz
37,0	66,0	326	1480
45,0	77,5	350	1480
55,0	96,0	486	1480

Vitesse de rotation max.:

Roue standard: 1.500 min<sup>-1</sup>.

Plage de fonctionnement:

Débit: 6.000 - 59.000 m<sup>3</sup>/h

Pression: 170 - 520 daPa

Alimentation électrique:

400 V.

Disponible en 440 V, 60 Hz

Construction:

Standard

Roue:

Standard

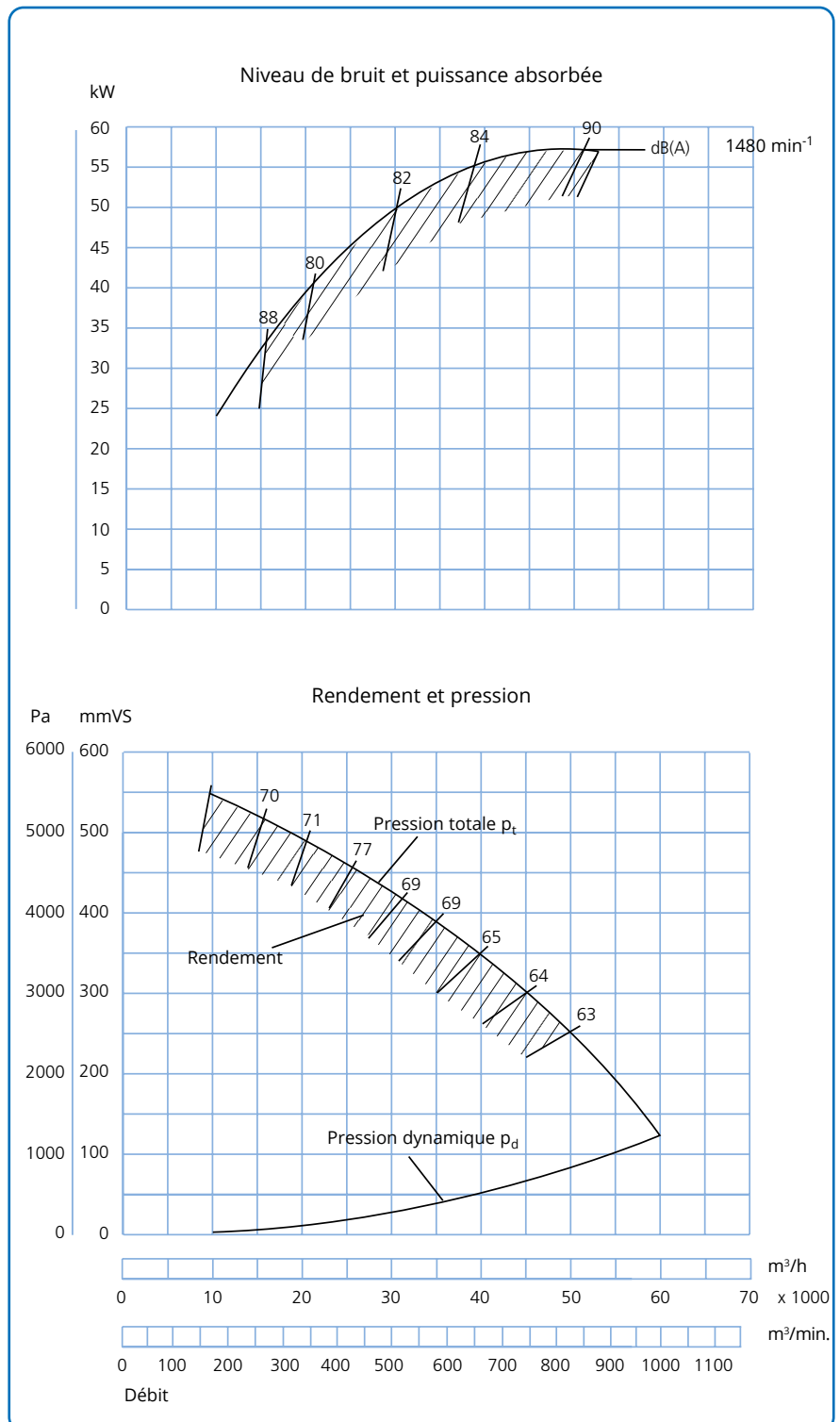

# Ventilateurs type JK-80MTD

## Données techniques

Moteur: IP 55

Fourni avec les moteurs suivants:

kW	amp.	Poids Moteur kg	50 Hz
55,0	96,0	486	1480
75,0	124	594	1490

Vitesse de rotation max.:

Roue standard: 1.500 min<sup>-1</sup>.

Plage de fonctionnement:

Débit: 8.000 - 76.000 m<sup>3</sup>/h

Pression: 190 - 550 daPa

Alimentation électrique:

400 V.

Disponible en 440 V, 60 Hz

Construction:

Standard

Roue:

Standard

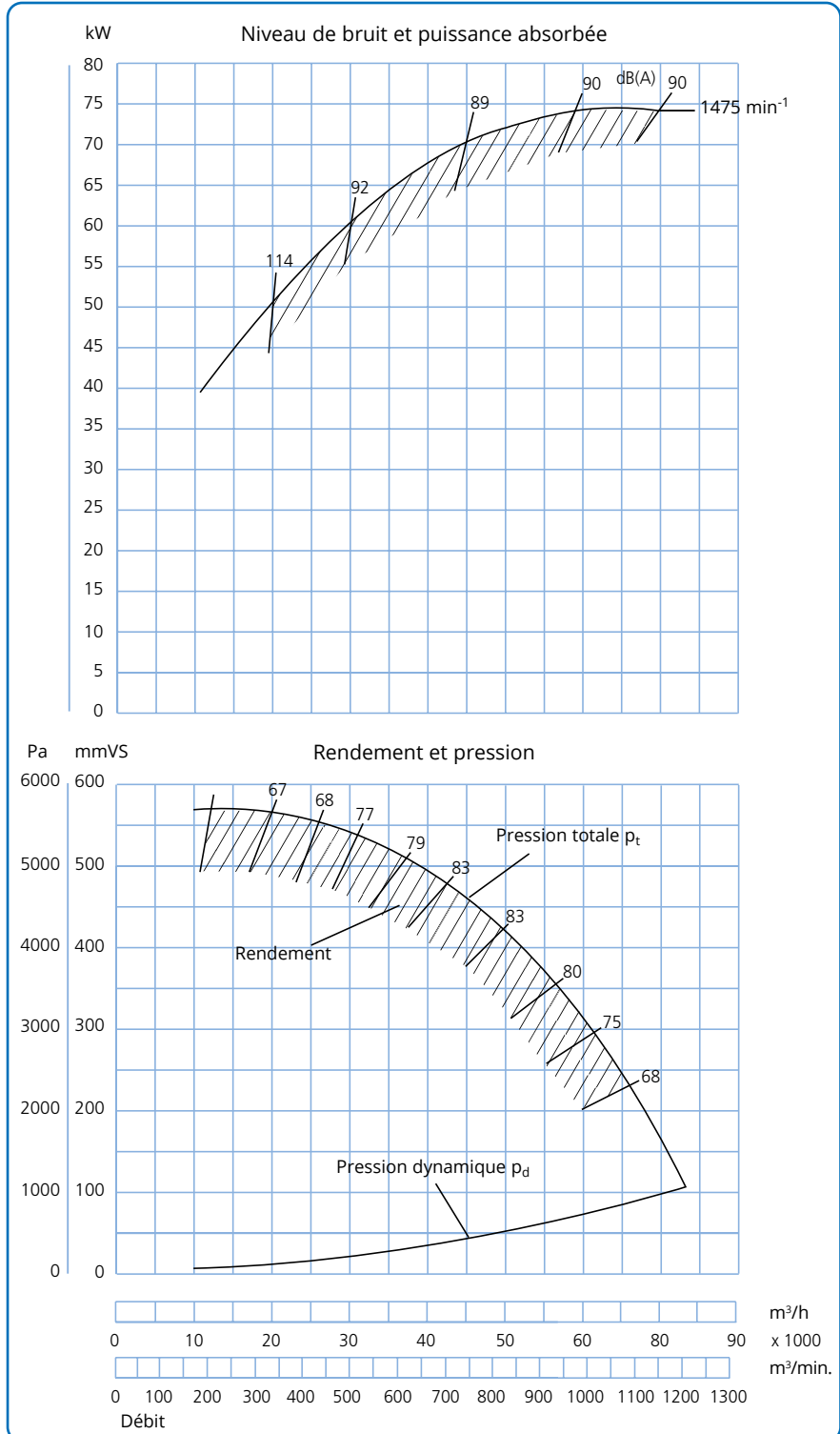

# Ventilateurs type JK-90MTD

## Données techniques

Moteur: IP 55

Fourni avec les moteurs suivants:

kW	amp.	Poids Moteur kg	50 Hz
75,0	124	594	1490
90,0	150	694	1490
110	186	912	1490

Vitesse de rotation max.:

Roue standard: 1.500 min<sup>-1</sup>.

Plage de fonctionnement:

Débit: 10.000 - 85.000 m<sup>3</sup>/h

Pression: 250 - 600 daPa

Alimentation électrique:

400 V.

Disponible en 440 V, 60 Hz

Construction:

Standard

Roue:

Standard

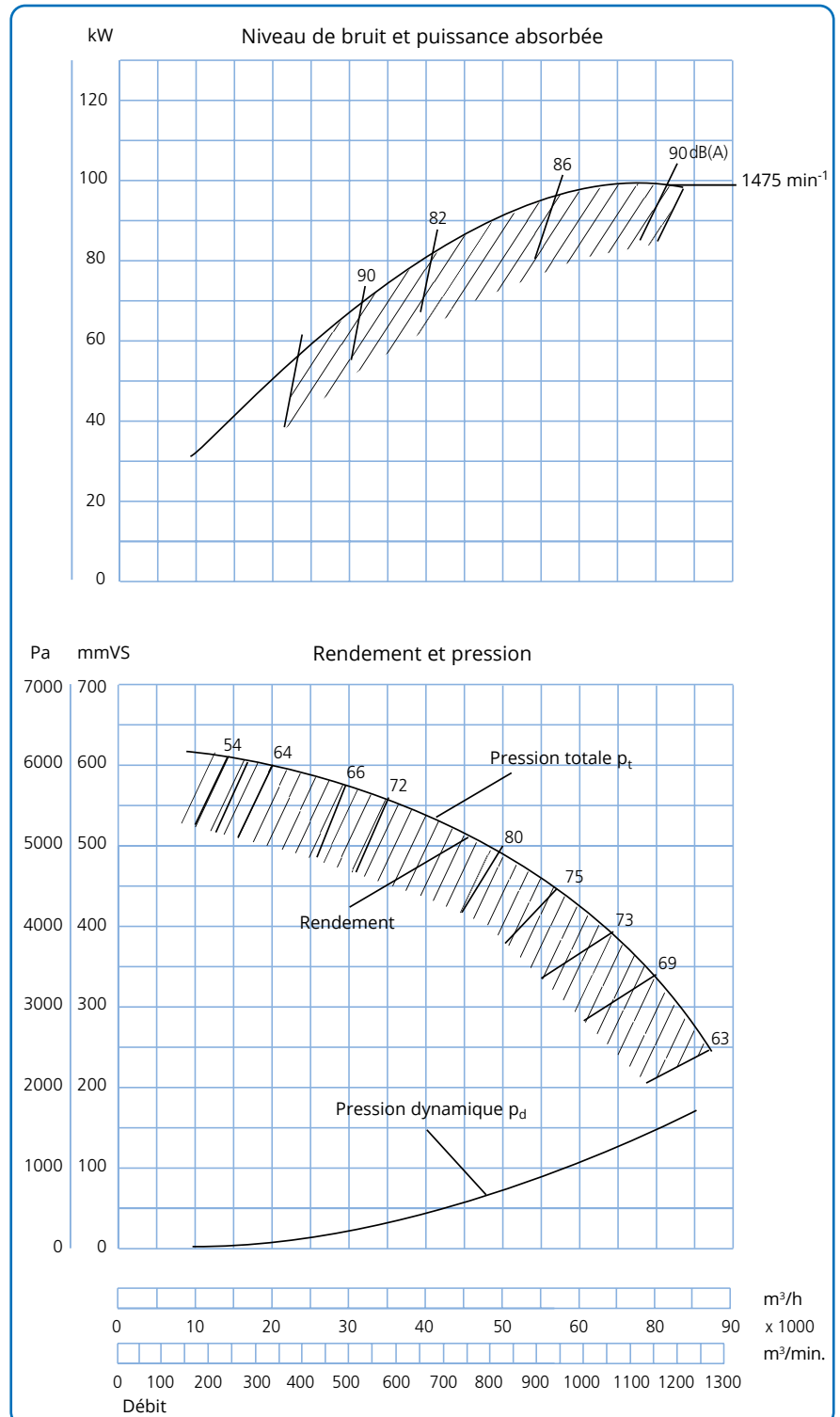

## Ventilateur type JK-30MT à JK-100MT

Les ventilateurs centrifuges à accouplement par transmission JKF, type JK-30MT à JK-100MT, sont conçus pour fonctionner en air propre.

Equipés avec pales inclinées en arrière et entrée aérodynamique.

Les roues sont équilibrées statiquement et dynamiquement.

Les poulies sont montées sur moyeu conique pour faciliter le démontage en cas de modifications des vitesses de rotation de la roue.

Max. température de fonctionnement interne : 60 °C

Avec hélice de refroidissement : à 200 °C

Disponibles en version anti-étincelles avec pavillon d'aspiration en acier inox et moteur antidéflagrant (Ex). La transmission par courroie est traitée antistatique.

Les dimensions D de l'aspiration sont données bord extérieur. Fournie en standard avec bride de raccordement à l'aspiration.

Les côtes d'encombrement pour les cadres et les brides se trouvent en page 43.

Pour les données techniques, se référer aux pages suivantes.

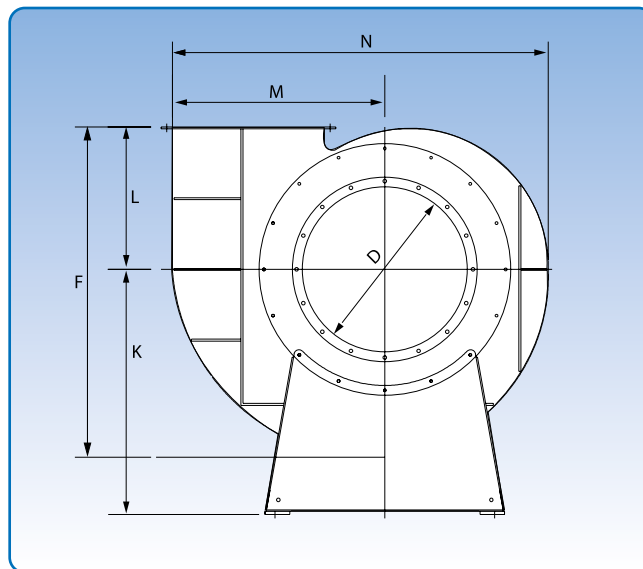

### Epaisseur d'acier en mm

Type	JK-30MT à JK-60MT	JK-70MT à JK-90MT	JK-100MT
Roue - standard	3	4	5
Volute de ventilateur - standard	3	3	3

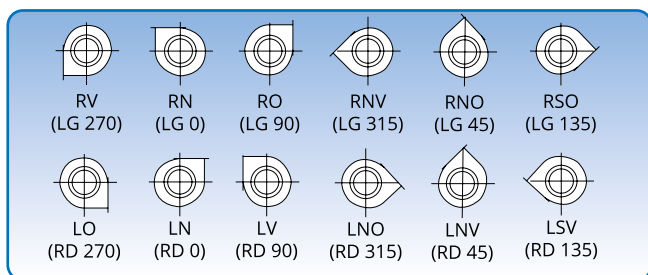

6 orientations. Les orientations illustrées sont vues du côté aspiration.

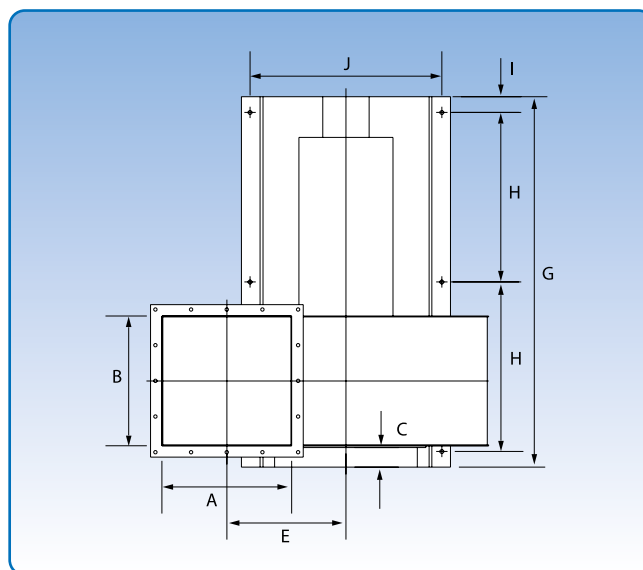

Type	Côtes d'encombrement														Poids sans moteur kg
	A mm	B mm	C mm	D mm	E mm	F mm	G mm	H mm	I mm	J mm	K mm	L mm	M mm	N mm	
JK-30MT	250	250	75	300	318	650	880	370	55	430	550	275	450	775	142
JK-40MT	350	350	75	400	368	775	1128	494	55	550	650	325	550	925	226
JK-50MT	455	455	75	500	418	1000	1328	587	55	672	750	436	650	1150	343
JK-60MT	505	505	75	600	543	1186	1563	700	59	825	955	486	800	1400	554
JK-70MT	605	605	75	700	593	1360	1895	855	70	850	1125	566	900	1570	703
JK-80MT	705	705	75	800	643	1490	1995	905	70	850	1125	625	1000	1727	788
JK-90MT	805	805	75	900	723	1670	2310	1030	100	1070	1325	700	1130	1940	1189
JK-100MT	905	905	75	1000	793	1865	2410	1080	100	1070	1425	770	1250	2175	1295

## Ventilator type JK-30MT

### Données techniques

Moteur: IP 55

Fourni avec les moteurs suivants:

kW	amp.	Poids Moteur kg
3,0	5,7	25
4,0	7,2	34
5,5	9,9	48
7,5	13,6	55

Vitesse de rotation max.:

Roue standard: 3.500 min<sup>-1</sup>

Plage de fonctionnement:

Débit: 2.500 - 8.000 m<sup>3</sup>/h

Pression: 80 - 370 daPa

Alimentation électrique:

400 V - 50 Hz.

Construction:

Standard

Roue:

Standard

Niveau de bruit et puissance absorbée

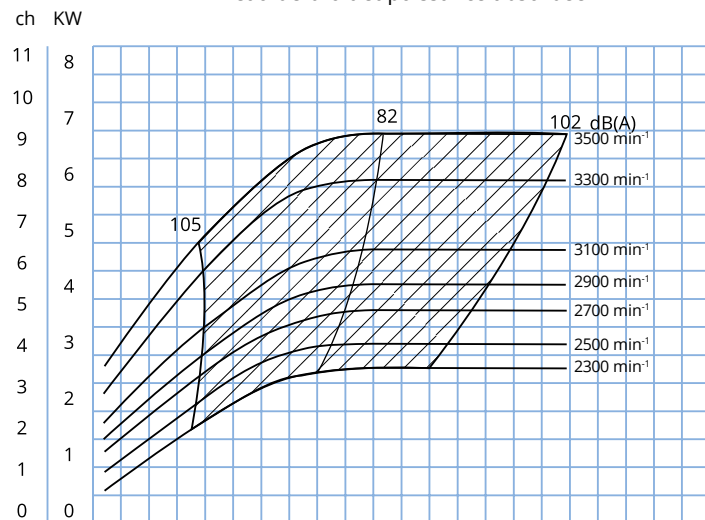

Rendement et pression

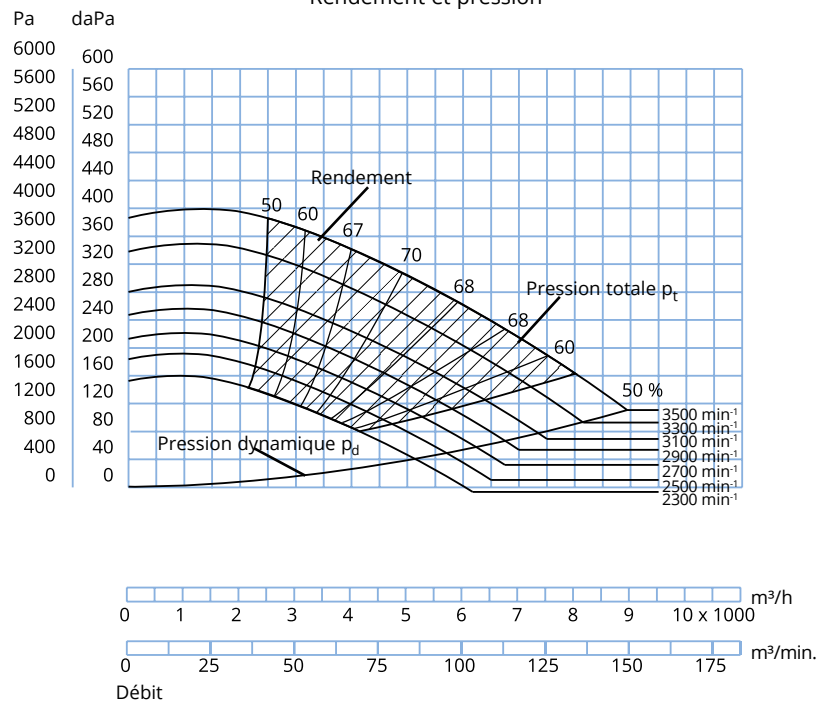

# Ventilateur type JK-40 MT

## Données techniques

Moteur: IP 55

Fourni avec les moteurs suivants:

kW	amp.	Poids Moteur kg
7,5	13,6	55
11,0	19,4	122
15,0	26,0	137
18,5	32,0	150

Vitesse de rotation max.:

Roue standard: 3.500 min<sup>-1</sup>

Plage de fonctionnement:

Débit: 4.500 - 17.000 m<sup>3</sup>/h

Pression: 100 - 450 daPa

Alimentation électrique:

400 V - 50 Hz.

Construction:

Standard

Roue:

Standard

Niveau de bruit et puissance absorbée

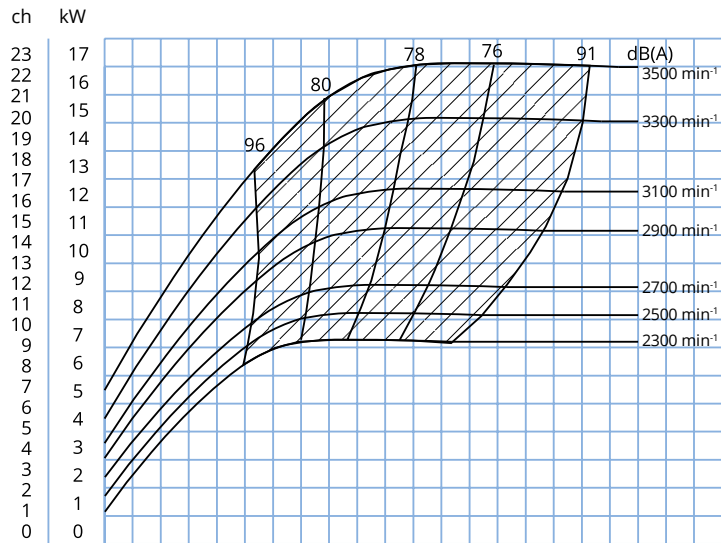

Rendement et pression

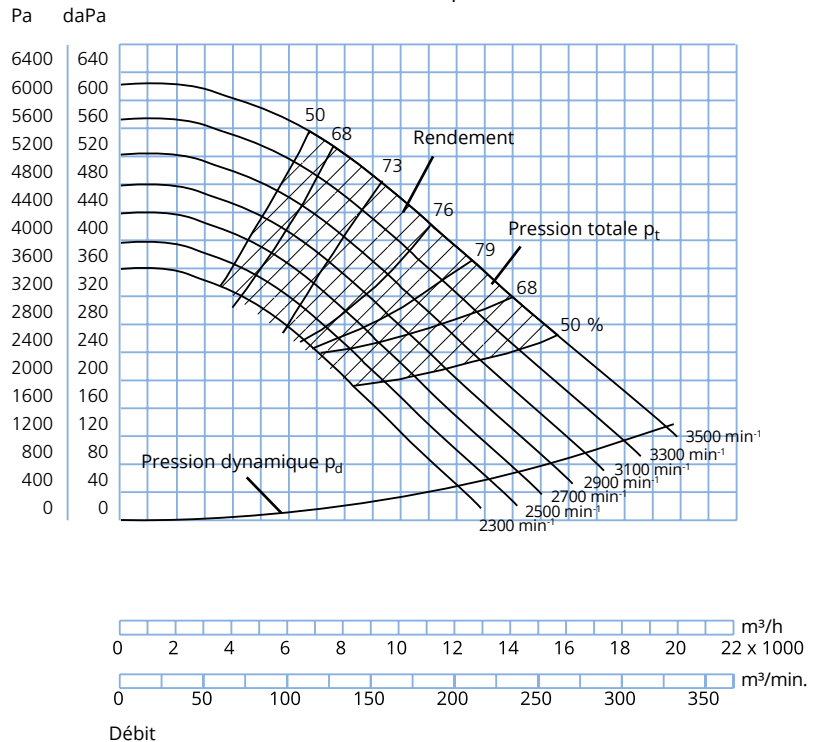



# Ventilateur type JK-50MT

## Données techniques

Moteur : IP 55

Fourni avec les moteurs suivants :

kW	amp.	Poids Moteur kg
11,0	20,8	122
15,0	28,5	144
18,5	32,5	182
22,0	38,5	209
30,0	53,0	280

Vitesse de rotation max. :

Roue standard : 2450 min<sup>-1</sup>

Plage de fonctionnement :

Débit : 6000 à 28 000 m<sup>3</sup>/h

Pression : 120 à 520 daPa

Alimentation électrique :

400 V - 50 Hz.

Construction :

Standard

Roue :

Standard

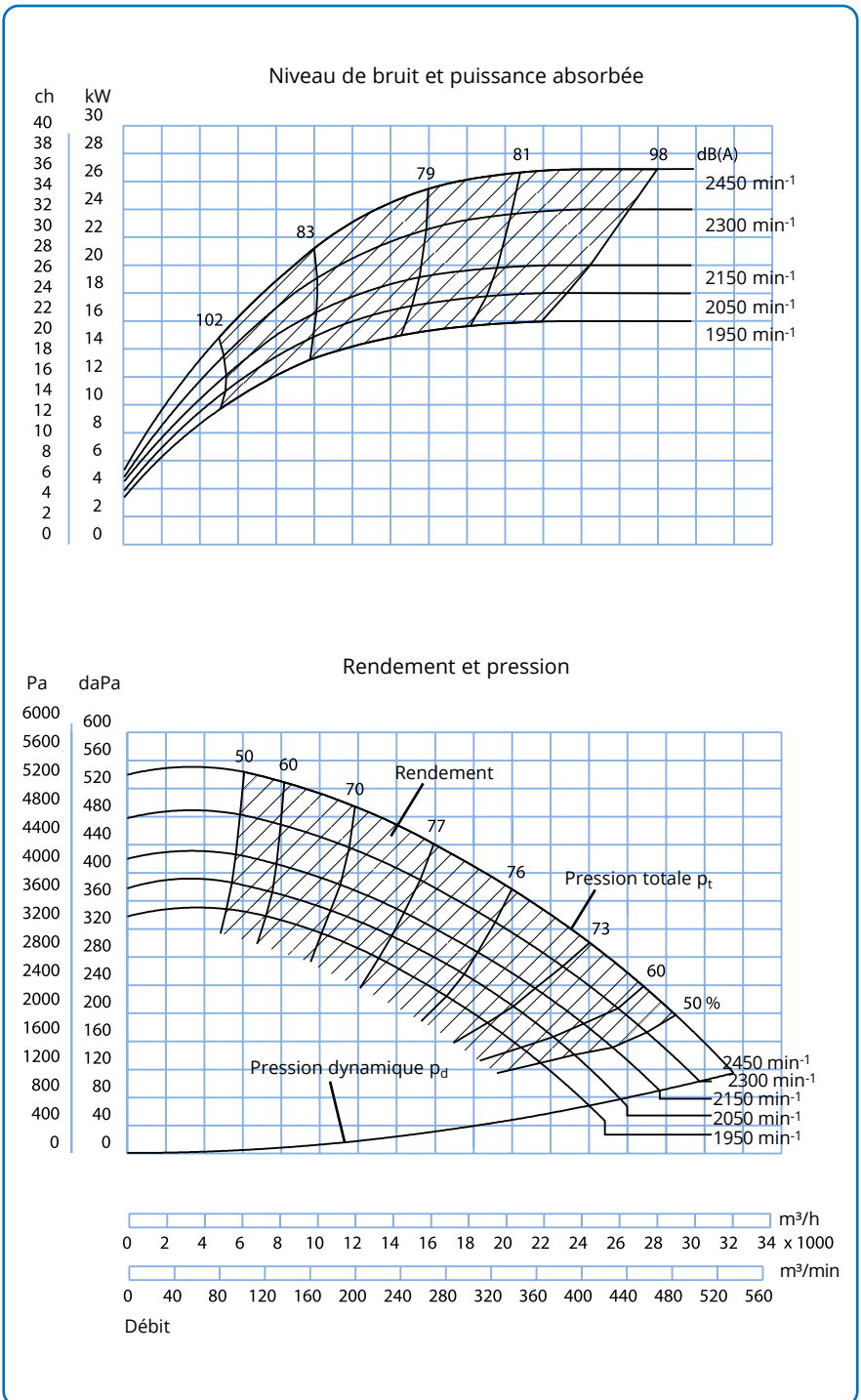

# Ventilateur type JK-60MT

## Données techniques

Moteur : IP 55

Fourni avec les moteurs suivants :

kW	amp.	Poids Moteur kg
22,0	38,5	209
30,0	53,0	280
37,0	66,0	308
45,0	77,5	343

Vitesse de rotation max. :

Roue standard : 2350 min<sup>-1</sup>

Plage de fonctionnement :

Débit : 9000 à 39 000 m<sup>3</sup>/h

Pression : 160 à 600 daPa

Alimentation électrique :

400 V - 50 Hz.

Construction :

Standard

Roue :

Standard

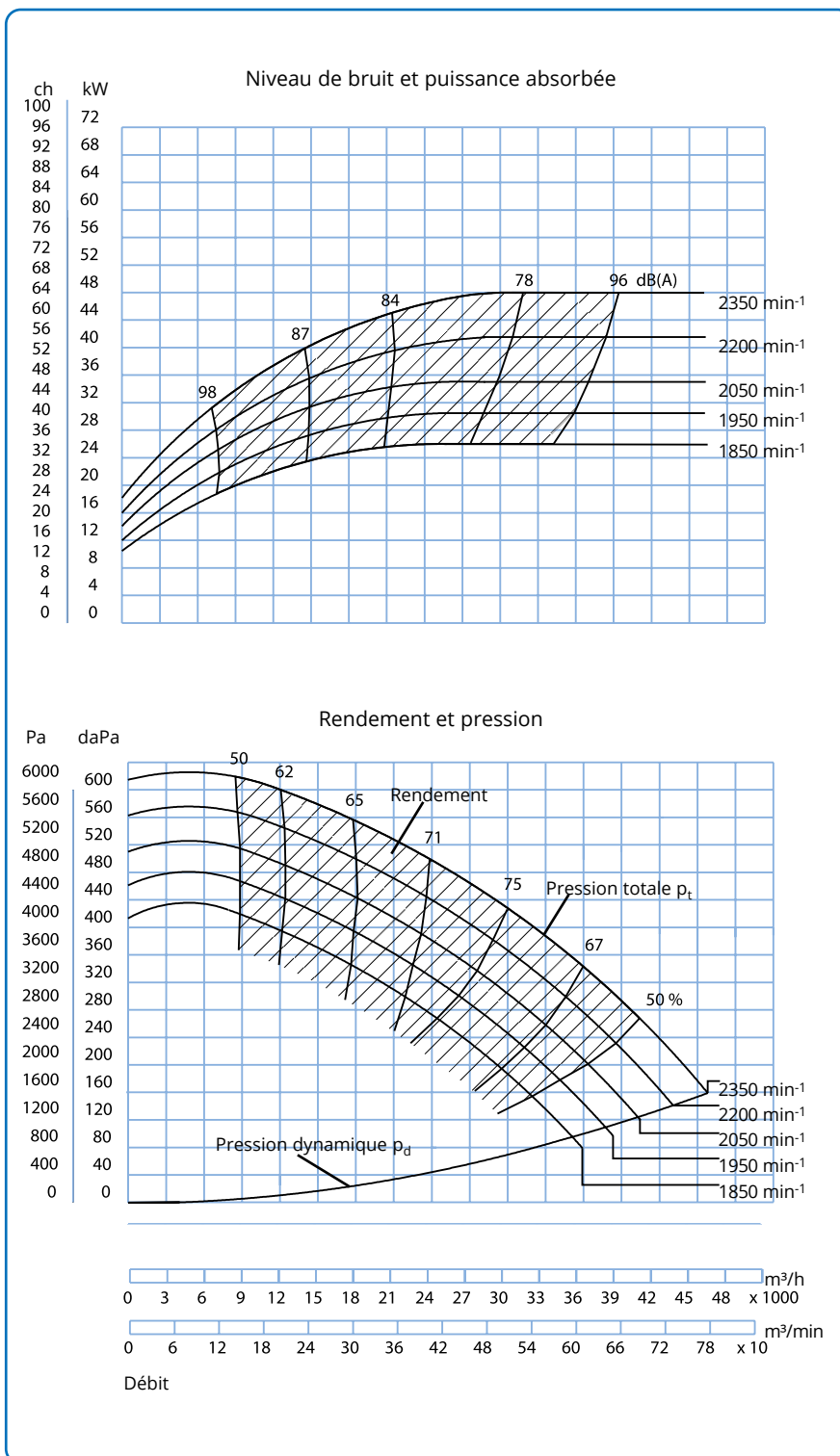

## Ventilateur type JK-70MT

### Données techniques

Moteur : IP 55

Fourni avec les moteurs suivants :

kW	amp.	Poids Moteur kg
30,0	53,0	280
37,0	66,0	308
45,0	77,5	343
55,0	96,0	456
75,0	124	565

Vitesse de rotation max. :

Roue standard : 2050 min<sup>-1</sup>

Plage de fonctionnement :

Débit : 12 000 à 54 000 m<sup>3</sup>/h

Pression : 150 à 600 daPa

Alimentation électrique :

400 V - 50 Hz.

Construction :

Standard

Roue :

Standard

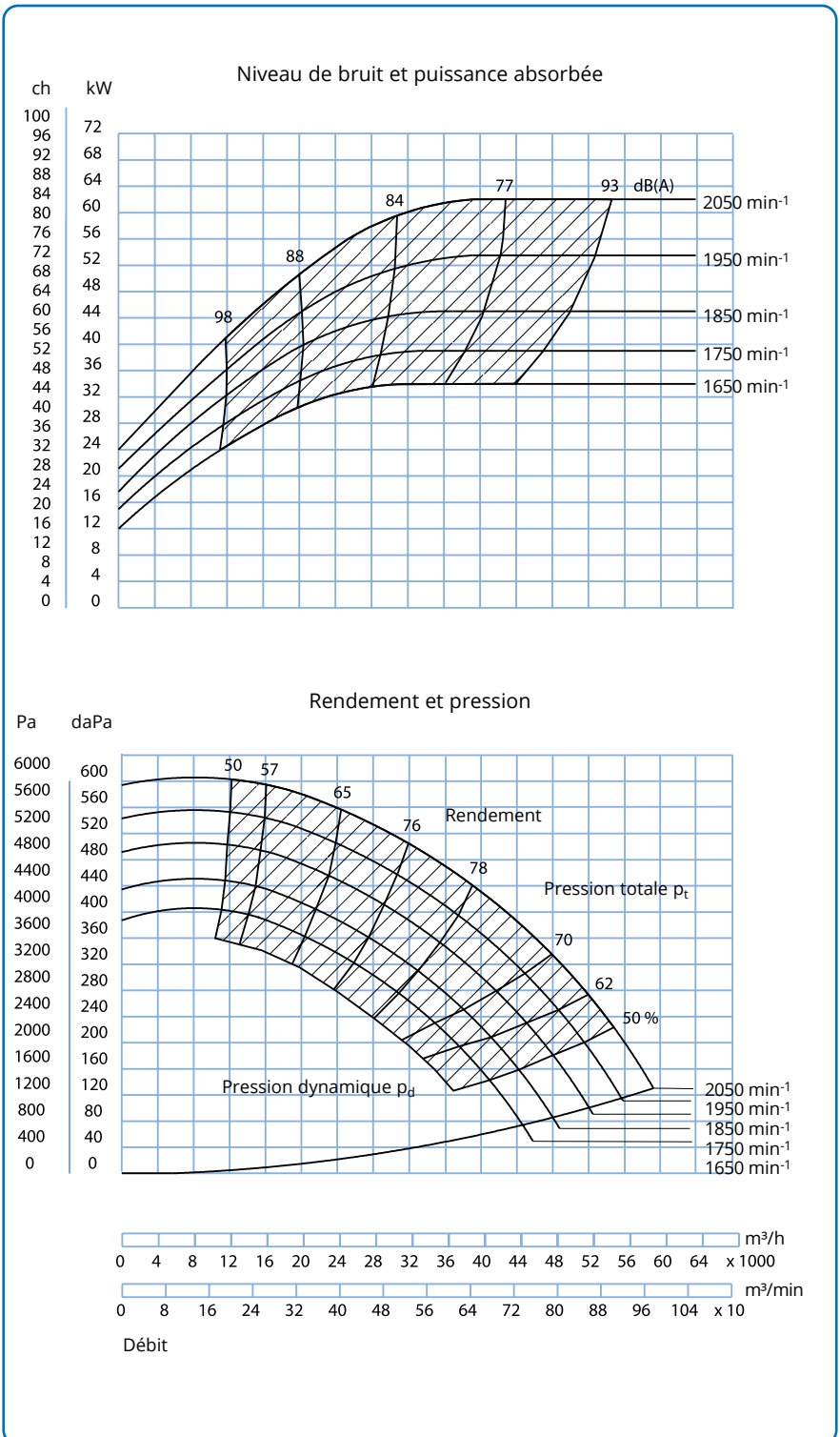

# Ventilateur type JK-80MT

## Données techniques

Moteur : IP 55

Fourni avec les moteurs suivants :

kW	amp.	Poids Moteur kg
37,0	66,0	308
45,0	77,5	343
55,0	96,0	456
75,0	124	565
90,0	150	657

Vitesse de rotation max. :

Roue standard : 1850 min<sup>-1</sup>

Plage de fonctionnement :

Débit : 16 000 à 64 000 m<sup>3</sup>/h

Pression : 160 à 560 daPa

Alimentation électrique :

400 V - 50 Hz.

Construction :

Standard

Roue :

Standard

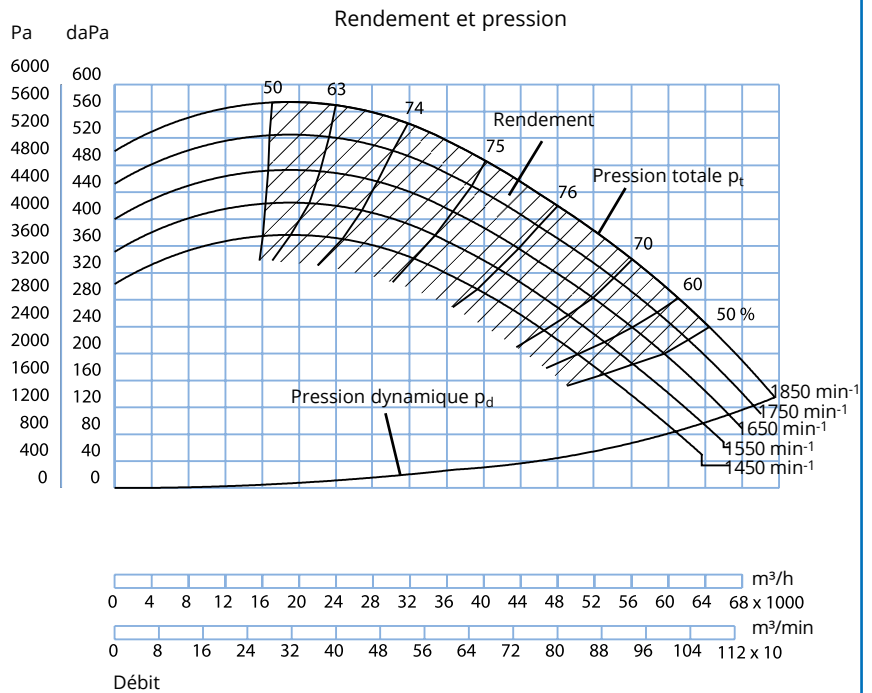
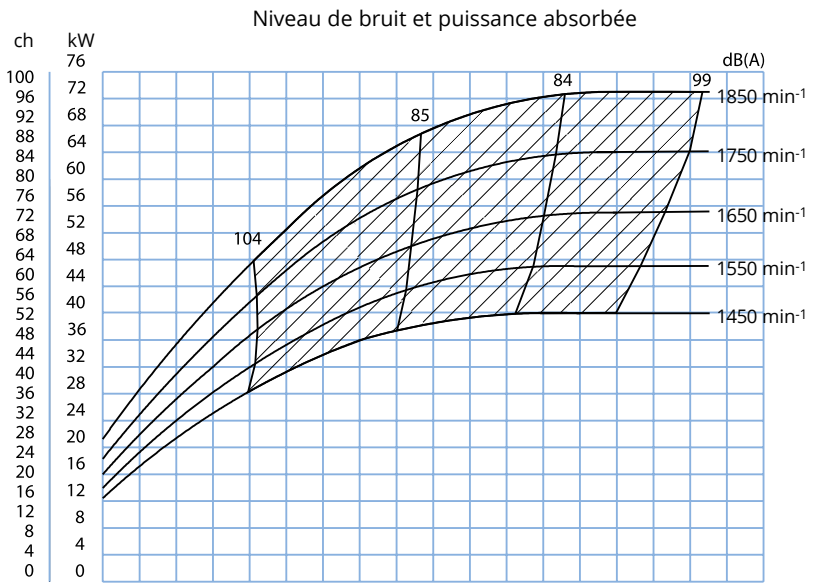

## Ventilateur type JK-90MT

### Données techniques

Moteur : IP 55

Fourni avec les moteurs suivants :

kW	amp.	Poids Moteur kg
45,0	77,5	343
55,0	96,0	456
75,0	124	565
90,0	150	657
110	186	876

Vitesse de rotation max. :

Roue standard : 1450 min<sup>-1</sup>

Plage de fonctionnement :

Débit : 25 000 à 70 000 m<sup>3</sup>/h

Pression : 150 à 460 daPa

Alimentation électrique :

400 V - 50 Hz.

Construction :

Standard

Roue :

Standard

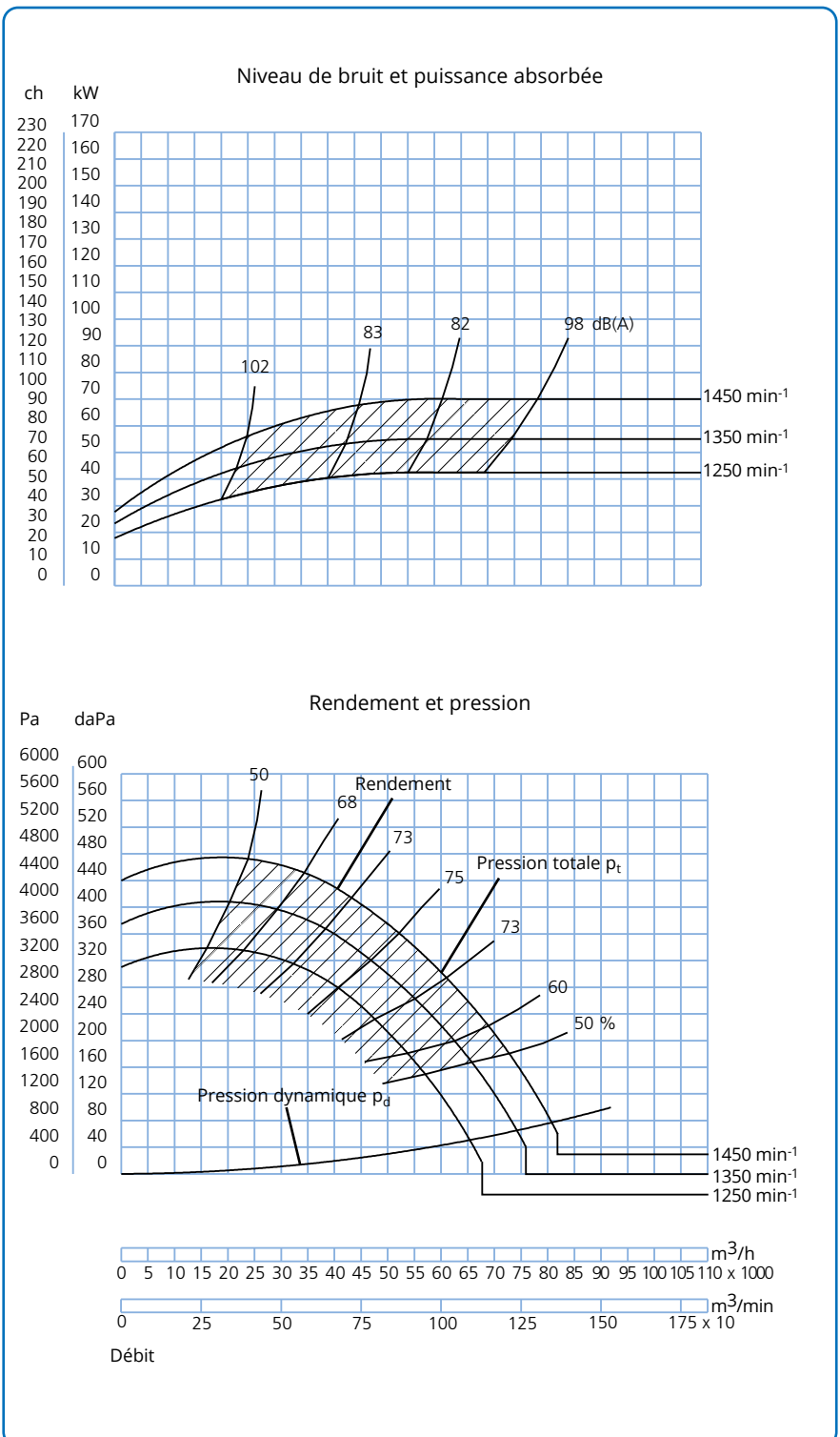

# Ventilateur type JK-100MT

## Données techniques

Moteur : IP 55

Fourni avec les moteurs suivants :

kW	amp.	Poids Moteur kg
55,0	96,0	456
75,0	124	565
90,0	150	657
110	186	876
132	220	994

Vitesse de rotation max. :

Roue standard : 1450 min<sup>-1</sup>

Plage de fonctionnement :

Débit : 25 000 à 110 000 m<sup>3</sup>/h

Pression : 140 à 560 daPa

Alimentation électrique :

400 V - 50 Hz.

Construction :

Standard

Roue :

Standard

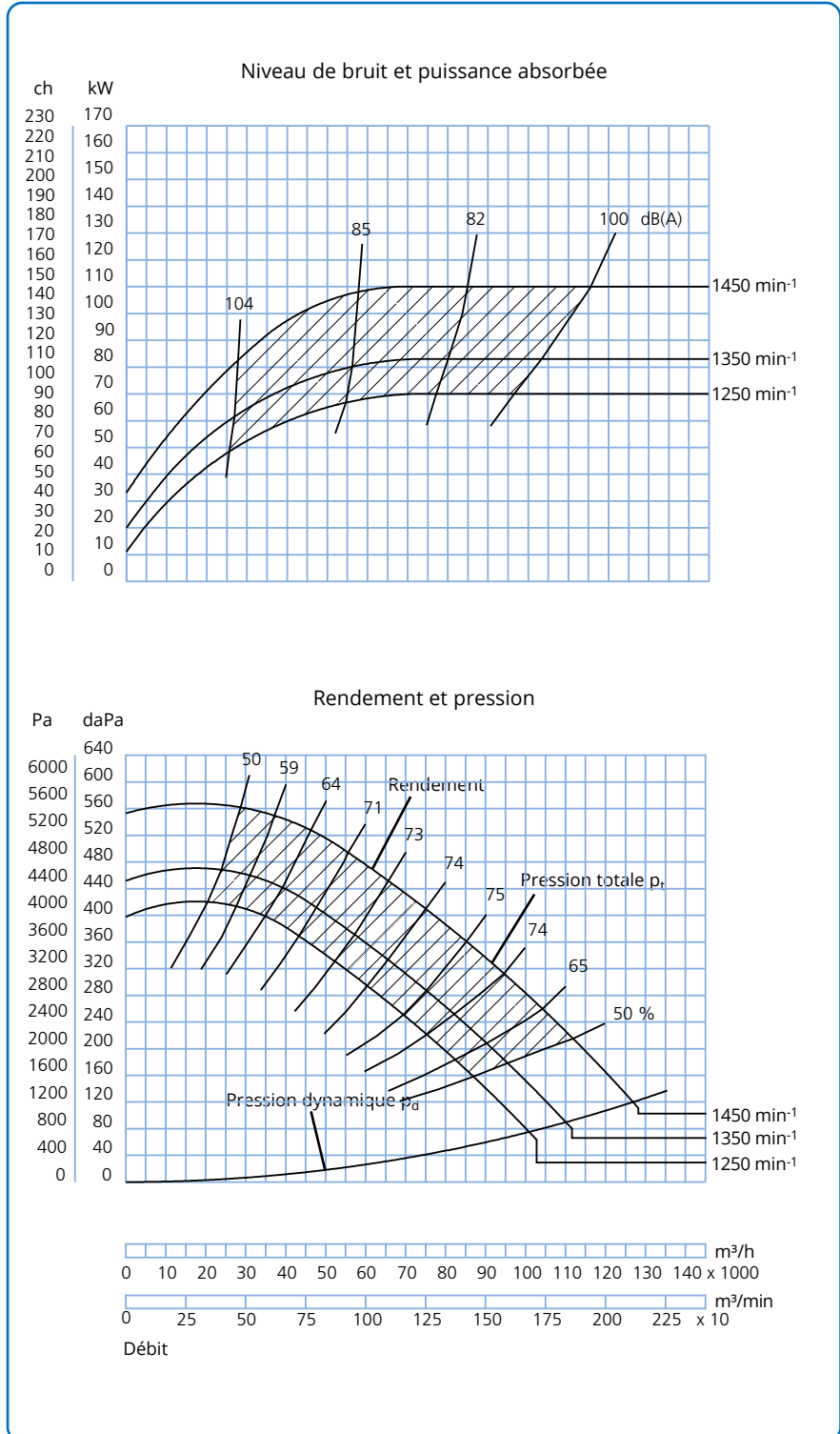

## Ventilateurs haute pression type JK-HT

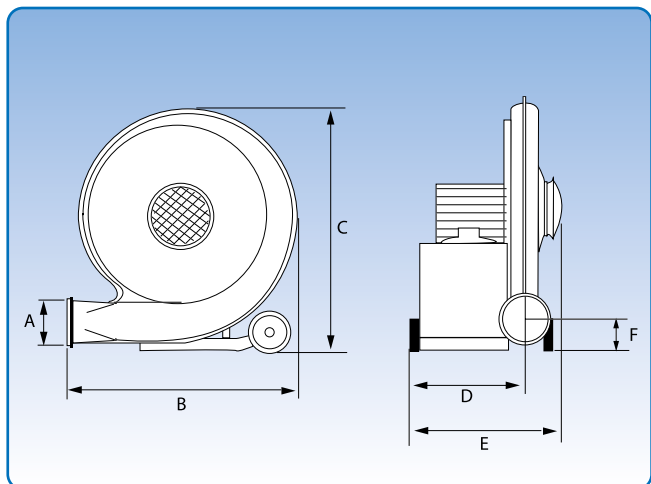

Types JK-2, 4, 5 et 7HT avec accouplement direct. Ce n'est que le JK-5HT qui est équipé d'une vanne papillon. Les côtes d'encombrement figurent dans le tableau ci-dessous.

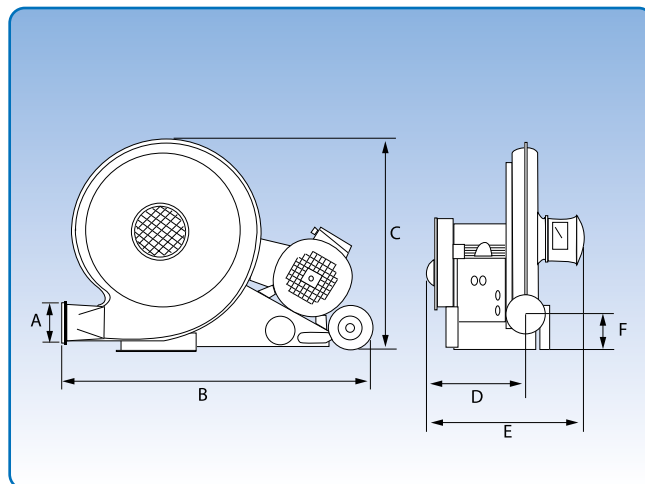

Types JK-10 et 15HT avec accouplement par transmission. Les côtes d'encombrement figurent dans le tableau ci-dessous.

Les ventilateurs haute pression JKF type JK-HT sont des ventilateurs centrifuges monophasés avec roues fermées. Ils sont conçus pour le transport de granulés d'une densité comprise entre 0,2 et 1,2 tonne/m<sup>3</sup>.

La matière est transportée par un système de tuyauterie modulaire via un injecteur. La matière ne doit pas passer par le ventilateur.

La roue est fabriquée avec des pales inclinées en arrière. La conception aérodynamique assure un rendement élevé, pour une faible consommation d'énergie.

Les dispositifs d'alimentation types JK-2CFA et JK-3CFA ou les injecteurs types 2, 4 et 5 peuvent être montés sur des ventilateurs haute pression JKF.

Idéal pour le transport, la ventilation et l'extraction.

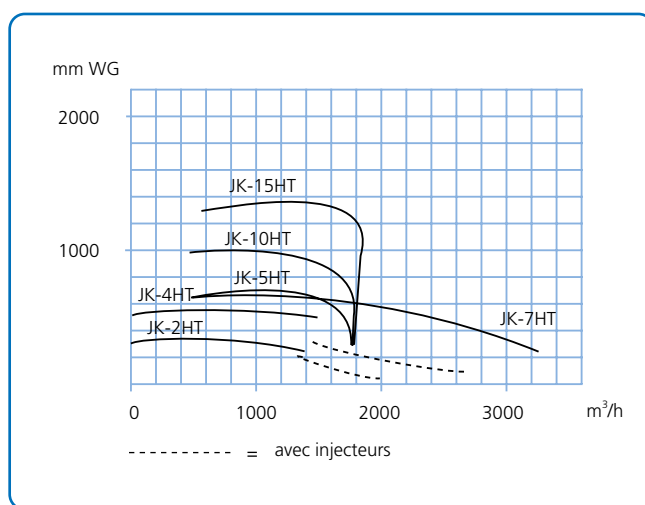

Type	Côtes d'encombrement						Niveau sonore à 7 m dB(A)	Fusible min. A	Consommation de courant A
	A mm	B mm	C mm	D mm	E mm	F mm			
JK-2HT	JK-6"	635	675	335	485	130	64	10	3,4
JK-4HT	JK-6"	755	840	420	580	120	64	16	6,3
JK-5HT	JK-6"	755	840	420	670	129	77	16	8,5
JK-7HT	JK-6"	755	860	420	580	140	71	20	11,5
JK-10HT	JK-6"	1140	830	435	695	120	73	25	15,5
JK-15HT	JK-6"	1140	830	435	695	120	81	35	21,5

# Ventilateurs haute pression type JK-HT Données techniques

## Type JK-2HT

Puissance moteur : 1,5 kW (2 ch)  
Vitesse de rotation : 2850 min<sup>-1</sup>  
Débit max. : 1900 m<sup>3</sup>/h  
Pression d'air max. : 250 (daPa)  
Vitesse du rotor : 2850 min<sup>-1</sup>  
Poids : 35 kg

## Type JK-4HT

Puissance moteur : 3 kW (4 ch)  
Vitesse de rotation : 2850 min<sup>-1</sup>  
Débit max. : 2600 m<sup>3</sup>/h  
Pression d'air max. : 350 (daPa)  
Vitesse du rotor : 2850 min<sup>-1</sup>  
Poids : 67 kg

## Type JK-5HT

Puissance moteur : 4 kW (5,5 ch)  
Vitesse de rotation : 2850 min<sup>-1</sup>  
Débit max. : 1800 m<sup>3</sup>/h  
Pression d'air max. : 650 (daPa)  
Vitesse du rotor : 2850 min<sup>-1</sup>  
Poids : 76 kg

## Type JK-7HT

Puissance moteur : 5,5 kW (7,5 ch)  
Vitesse de rotation : 2850 min<sup>-1</sup>  
Débit : 3200 m<sup>3</sup>/h  
Pression d'air max. : 650 (daPa)  
Vitesse du rotor : 2850 min<sup>-1</sup>  
Poids : 96 kg

## Type JK-10HT

Puissance moteur : 7,5 kW (10 ch)  
Vitesse de rotation : 2850 min<sup>-1</sup>  
Débit max. : 1800 m<sup>3</sup>/h  
Pression d'air max. : 950 (daPa)  
Vitesse du rotor : 3650 min<sup>-1</sup>  
Poids : 129 kg

## Type JK-15HT

Puissance moteur : 11 kW (15 ch)  
Vitesse de rotation : 2850 min<sup>-1</sup>  
Débit max. : 1800 m<sup>3</sup>/h  
Pression d'air max. : 1300 (daPa)  
Vitesse du rotor : 4200 min<sup>-1</sup>  
Poids : 157 kg

## Spécifications communes :

Moteur : IP 55  
Alimentation électrique : 400 V Tri - 50 Hz

## Ventilateurs

Ventilateurs	L <sub>eq</sub> (m)
JK-2HT + injecteur 2	4,5
JK-4HT + injecteur 4	5,7
JK-5/7HT + injecteur 5	5,9
JK-5/7HT + JK-2CFA	7,4
JK-10HT + JK-2CFA	8,9
JK-15HT + JK-2/3CFA	9,2

## Capacité de transport :

Température d'air = 20 °C  
Pression d'air = 760 mm Hg

Tuyaux horizontaux et verticaux avec  
min. 2 m de tuyaux droits entre les coudes, etc.

## Capacité de transport (tonnes/h) pour l'orge, le seigle et le maïs :

Longueur de transport (m)	10	20	30	40	50	60	80	100	120	150	200
JK-2HT + injecteur 2	2,5	2,0	1,7	1,4	1,2	1,0	0,7	0,5			
JK-4 HT + injecteur 4	4,3	3,6	3,0	2,6	2,3	2,0	1,6	1,2			
JK-5-7HT + injecteur 5	4,7	3,9	3,3	2,9	2,5	2,2	1,8	1,4	1,1	0,8	
JK-5-7HT + JK-2CFA	8,7	7,4	6,4	5,6	4,9	4,4	3,5	2,9	2,4	1,8	
JK-10HT + JK-2CFA	16,4	13,8	11,9	10,3	9,1	8,0	6,4	5,2	4,3	3,2	2,0
JK-15HT + JK-2CFA	16,5	15,9	15,3	14,7	13,2	11,7	9,3	7,6	6,2	4,6	2,9
JK-15HT + JK-3CFA	23,9	20,2	17,3	15,0	13,2	11,7	9,3	7,6	6,2	4,6	2,9

## Capacité de transport (tonnes/h) pour le blé, le colza et les pois :

Longueur de transport (m)	10	20	30	40	50	60	80	100	120	150	200
JK-2HT + injecteur 2	2,3	1,9	1,6	1,3	1,1	0,9	0,7	0,5			
JK-4HT + injecteur 4	4,0	3,3	2,8	2,5	2,1	1,9	1,5	1,1			
JK-5-7HT + injecteur 5	4,3	3,7	3,1	2,7	2,4	2,1	1,6	1,3	1,1	0,8	
JK-5-7HT + JK-2CFA	8,2	6,9	6,0	5,2	4,6	4,1	3,3	2,7	2,2	1,7	
JK-10HT + JK-2CFA	15,3	12,9	11,1	9,7	8,5	7,5	6,0	4,9	4,0	3,0	1,9
JK-15HT + JK-2CFA	18,5	17,9	16,2	14,1	12,3	10,9	8,7	7,1	5,8	4,3	2,7
JK-15HT + JK-3CFA	22,3	18,8	16,2	14,1	12,3	10,9	8,7	7,1	5,8	4,3	2,7

## Capacité de transport (tonnes/h) pour l'avoine :

Longueur de transport (m)	10	20	30	40	50	60	80	100	120	150	200
JK-2HT + injecteur 2	2,5	2,0	1,7	1,4	1,2	1,0	0,7	0,5			
JK-4HT + injecteur 4	4,3	3,6	3,0	2,6	2,3	2,0	1,6	1,2			
JK-5-7HT + injecteur 5	4,7	3,9	3,3	2,9	2,5	2,2	1,8	1,4	1,1	0,8	
JK-5-7HT + JK-2CFA	8,7	7,4	6,4	5,6	4,9	4,4	3,5	2,9	2,4	1,8	
JK-10HT + JK-2CFA	11,9	11,6	11,2	10,3	9,1	8,0	6,4	5,2	4,3	3,2	2,0
JK-15HT + JK-2CFA	11,9	11,6	11,2	10,9	10,5	10,2	9,3	7,6	6,2	4,6	2,9
JK-15HT + JK-3CFA	19,8	19,3	17,3	15,0	13,2	11,7	9,3	7,6	6,2	4,6	2,9

## Calcul de la capacité :

Les capacités indiquées dans le tableau s'appliquent à une tuyauterie horizontale + 4 m de tuyauterie verticale + 2 x coudes 90° + cyclone d'évacuation.

- Longueur de transport (m) = (parcours horizontal) + (parcours vertical) + (parcours vertical x 1,2) + ((nombre de coudes 90° - 2) x L<sub>eq</sub>) + (nombre de coudes 30° x 1/3 L<sub>eq</sub>) + (nombre de coudes 45° x 1/2 L<sub>eq</sub>) + (nombre de coudes 60° x 2/3 L<sub>eq</sub>) - 4,8.

L<sub>eq</sub> provient du tableau (à gauche en bas), en fonction de la combinaison effective de composants.

- La capacité provient des tableaux ci-dessus avec la longueur de transport suivante :

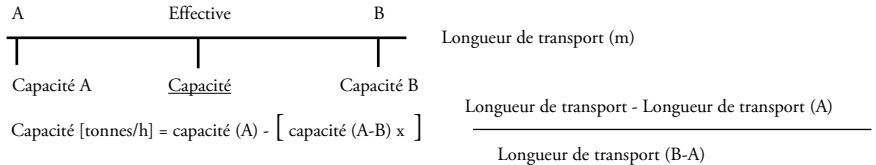

- Capacité corrigée selon la teneur en eau + température + pression, Le facteur de correction figure dans les graphiques ci-dessous, Capacité corrigée = capacité x facteur d'eau x facteur d'air, Remarque : la capacité calculée n'est qu'indicative, du fait que des fuites, la taille des grains et autres variables peuvent l'influencer.

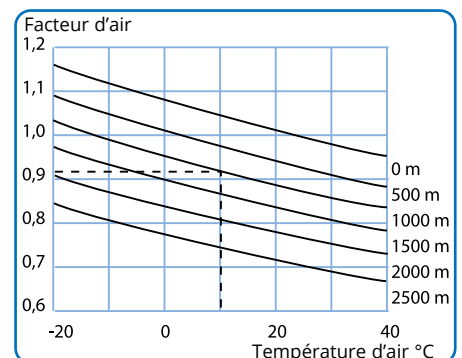
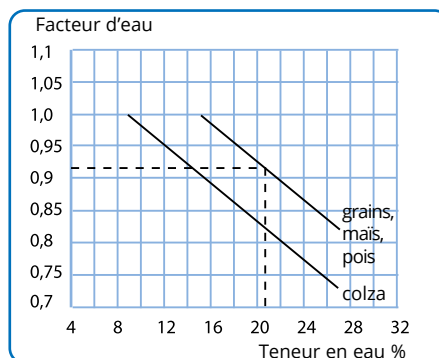



## Injecteurs et dispositifs d'alimentation

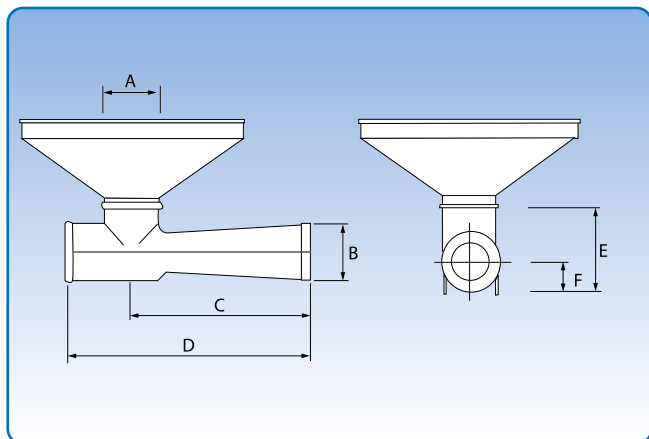

Injecteur. Les côtes d'encombrement figurent dans le tableau ci-dessous.

Les injecteurs JKF sont conçus pour le montage sur des ventilateurs haute pression des types JK-2HT, JK-4HT, JK-5HT et JK-7HT.

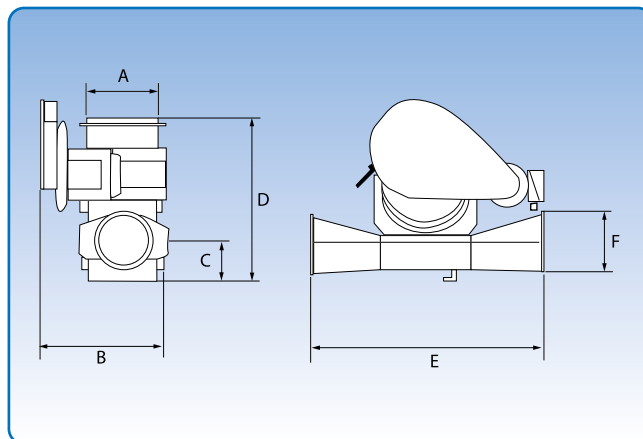

Dispositif d'alimentation. Les côtes d'encombrement figurent dans le tableau ci-dessous.

Les dispositifs d'alimentation JKF types JK-2CFA et JK-3CFA sont conçus pour le transport pneumatique horizontale.

Toujours installé horizontalement, il permet le passage d'éventuels corps étrangers et résiste à l'abrasion.

Les pales du rotor sont en caoutchouc plutôt qu'en acier, fléchissant sans être endommagées par des objets durs entraînés par le flux d'air.

Les JK2CFA et JK3CFA sont compatibles avec tous les ventilateurs haute pression de la gamme JK-HT.

Type dispositifs d'alimentation	A	B	C	D	E	F
JK-2CFA	JK-8"	370	110 à 130	445 à 465	660	JK-6"
JK-3CFA	JK-8"	460	120	495	850	JK-6"

Type Injecteurs	A	B	C	D	E min.	F max.
Type 2	JK-6"	JK-6"	500	670	220 à 275	100 à 155
Type 4	JK-6"	JK-6"	500	670	220 à 275	100 à 155
Type 5	JK-6"	JK-6"	500	670	220 à 275	100 à 155

## Brides et cadres

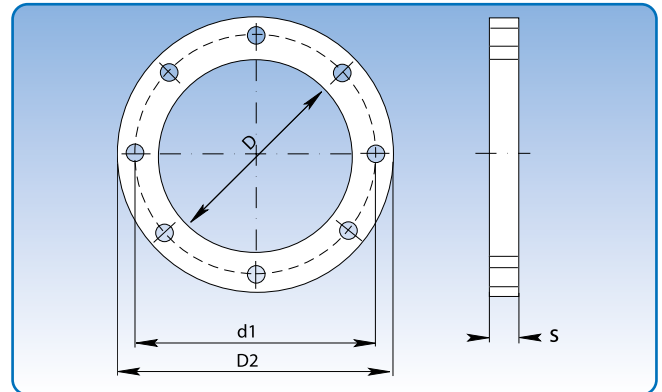
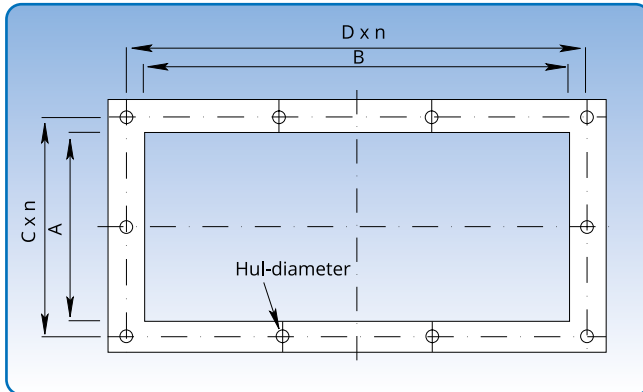

Cadres type A et brides.

Les côtes d'encadrement figurent dans le tableau ci-dessous.

Cadres Type de ventilateur	Côtes d'encadrement						Matière mm	Poids kg
	A mm	B mm	C x n mm	D x n mm	Diamètre du trou mm			
JK-20D	140	140	85 x 2	85 x 2	11	30 x 6	1,04	
T-200K/JK-22D	166	166	98 x 2	98 x 2	11	30 x 6	1,20	
JK-25D	186	186	108 x 2	108 x 2	11	30 x 6	1,32	
JK-30D/JK-30K	206	206	118 x 2	118 x 2	11	30 x 6	1,44	
JK-35D	226	226	128 x 2	128 x 2	11	30 x 6	1,69	
JK-40D/JK-40K	251	251	94 x 3	94 x 3	11	30 x 6	1,69	
JK-30MTD/JK-30MT	251	251	94 x 3	94 x 3	11	30 x 6	1,71	
T-300K	326	226	85 x 3	119 x 3	11	30 x 6	1,71	
JK-45K	339	339	123 x 3	123 x 3	11	30 x 6	1,22	
JK-40MTD/JK-40MT	350	350	95 x 4	95 x 4	11	30 x 6	2,14	
JK-55K	418	418	112 x 4	112 x 4	11	30 x 6	2,74	
JK-50MTD/JK-50MT	455	455	124 x 4	124 x 4	12	40 x 6	3,70	
JK-60MTD/JK-60MT	505	505	109 x 5	109 x 5	12	40 x 6	4,00	
JK-75K	555	704	119 x 5	124 x 6	12	40 x 6	5,14	
JK-70MTD/JK-70MT	605	605	129 x 5	129 x 5	12	40 x 6	4,80	
JK-80MTD/JK-80MT	705	705	149 x 5	149 x 5	12	40 x 6	5,58	
JK-90MTD/JK-90MT	805	805	141 x 6	141 x 6	12	40 x 6	6,33	
JK-100MT	905	905	135 x 7	135 x 7	12	40 x 6	7,10	

Brides rondes *Brides spéciales Type de ventilateur	Diamètre nominel mm	D mm	d1 mm	D2 mm	s mm	Diamètre des trous mm	Quantité des trous
*JK-30MT /MTD	300	299	336	355	2,5	9	12
JK-30MTDP, JK-30D/K, T-300	300	305	336	355	5	10	12
*JK-40MT /MTD	400	398	439	465	2,5	12	16
JK-40MTDP, JK-40D/K	400	405	439	465	6	12	16
*JK-50MT /MTD	500	500	540	565	2	11	16
JK-50MTDP	500	505	540	565	6	12	16
JK-55MTD, JK-55K	550	555	590	615	6	12	16
*JK-60MT	600	600	640	665	3	11	16
JK-60MTD /MTDP	600	605	640	665	6	12	16
*JK-70MT	700	700	750	785	3	11	24
JK-70MTD /MTDP	700	705	750	785	6	12	24
*JK-80MT	800	800	850	885	3	11	24
JK-80MTD /MTDP	800	805	850	885	6	12	24
*JK-90MT	900	900	950	985	3	11	24
JK-90MTD /MTDP	900	905	950	985	6	12	24
*JK-100MT	1000	1000	1050	1085	3	11	24
JK-20D/T-200	200	205	235	255	5	10	12
JK-22D	225	230	260	280	5	10	12
JK-25D	250	255	285	305	5	10	12
JK-35D	350	355	389	415	5	12	12
JK-45K	450	455	489	515	6	12	16
JK-75K	750	755	800	835	6	12	24

## Raccords flexibles

Des raccords flexibles circulaires et carrés sont disponibles, avec ou sans déflecteur en acier.

Ils sont conçus pour les entrées et les sorties de la gamme de ventilateurs JKF.

D'autres dimensions peuvent être produites sur demande.

Un déflecteur en acier est habituellement compris pour les ventilateurs de transport et ne l'est pas pour les ventilateurs air propre.

Ils peuvent également être adaptés à la tuyauterie JKF.

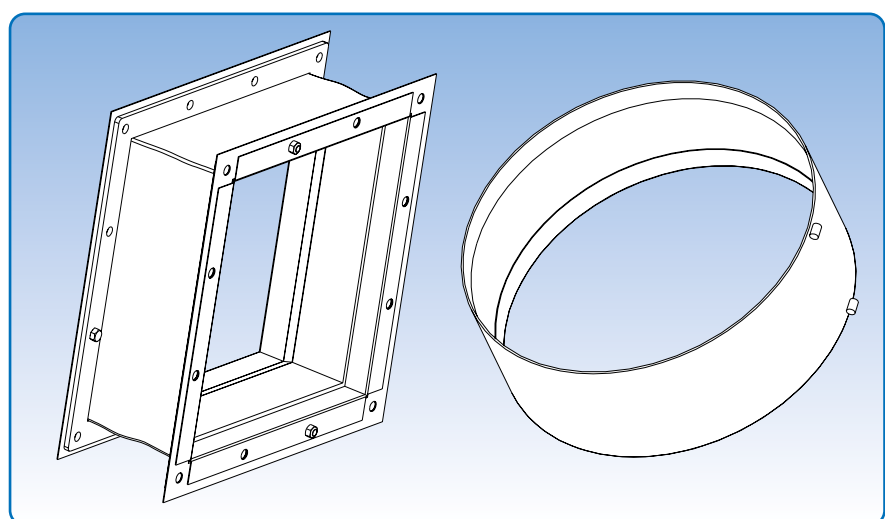
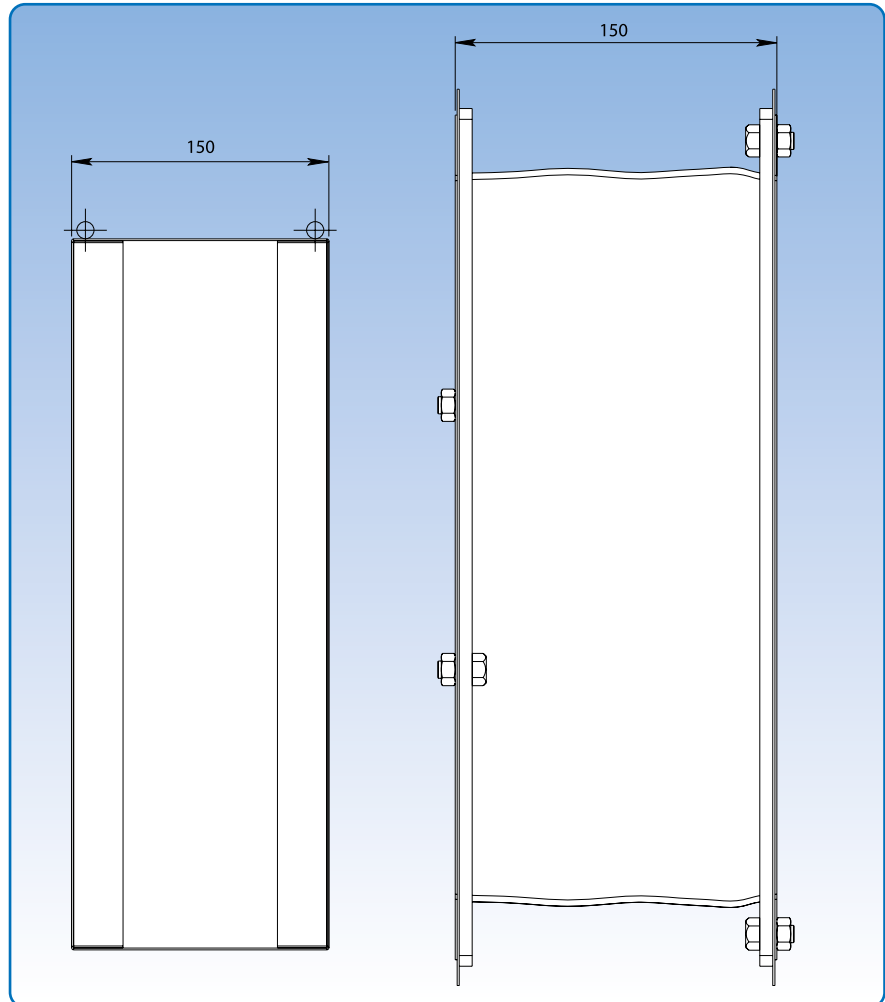

*Carré avec déflecteur en acier.*

*Circulaire sans déflecteur en acier.*

## Caissons insonorisants type AB

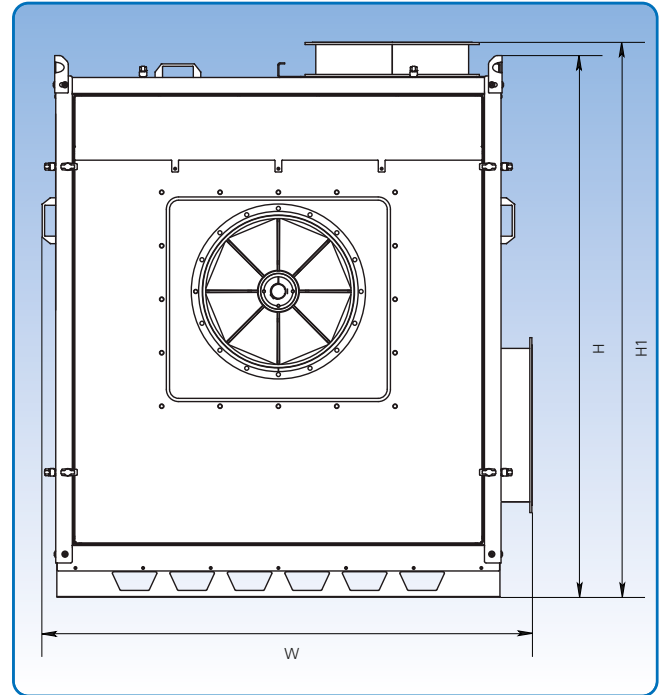
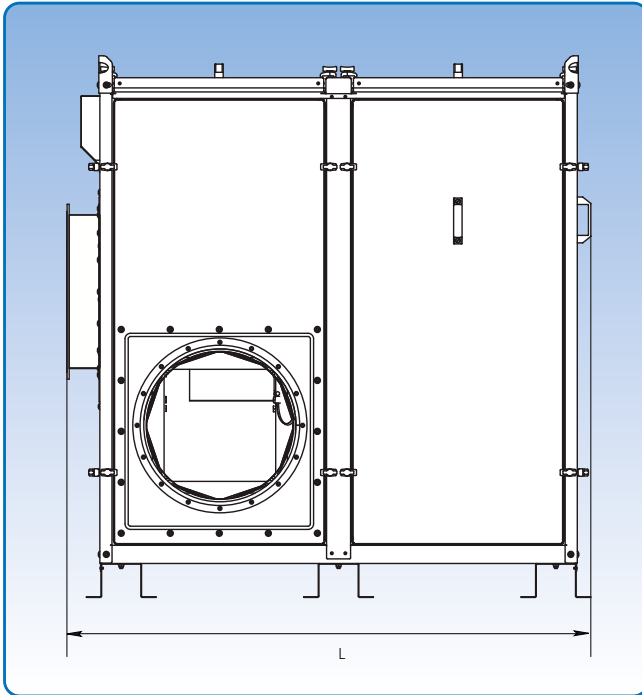

Les dimensions sont indiquées dans le tableau ci-dessous.

Les caissons insonorisants de type AB servent à l'atténuation acoustique. Ils sont montés sur le ventilateur ou fournis en pièces détachées. Le caisson insonorisant est fourni par défaut avec une bride rotative à l'entrée et à la sortie. Il est ainsi possible d'accéder facilement au raccordement des autres lignes de tuyaux. Les caissons insonorisants sont fournis avec le même diamètre à la bride d'entrée et à la bride de sortie que sur le ventilateur.

Les ventilateurs JK-K et JK-D sont fournis avec une entrée lisse s'ils sont montés dans un caisson insonorisant.

Les caissons insonorisants sont assemblés à l'aide d'étriers qui fixent les grands panneaux au châssis en acier. Il est dès lors possible de séparer en tournemain les côtés latéraux lors d'une réparation/inspection et d'accéder facilement au ventilateur. Les panneaux sont équipés d'une poignée pour faciliter la manipulation. Les panneaux sont rendus étanches à l'aide de joints de caoutchouc posés contre le châssis, ce qui réduit à la fois les émissions sonores et les vibrations. Les caissons insonorisants sont fabriqués en tôle galvanisée (Z275). Le matériau d'amortissement est un matériau respectueux de l'environnement, recyclé provenant de la fabrication de polyéthylène, recouvert d'une feuille d'aluminium et dispose d'un retardateur de flamme intégré.

Les caissons insonorisants sont fournis par défaut avec un ventilateur de refroidissement installé au fond, garantissant une aération optimale.

Type	Dimensions			Poids kg
	L mm	W mm	H(H1) mm	
AB-20	990	1133	1265 (1305)	139
AB-30	1410	1315	1460 (1499)	198
AB-40	1549	1453	1595 (1633)	252
AB-50	2140	1823	2247	501
AB-60	2500	2071	2477	644
AB-70	2871	2262	2549	871
AB-80	3075	2615	2884	970
AB-85	3075	2615	3135	1013

## Caissons insonorisants type AB

### Données techniques

Le ventilateur de refroidissement est monté dans un boîtier insonorisant équipé d'un filtre d'aspiration lavable.

#### Ventilateur de refroidissement type 4656 Z :

Alimentation électrique 230 V, 50/60 Hz

à 230 V, 18 W, 0,1 A

À utiliser avec un moteur électrique de max. 5,5 kW

À utiliser avec un caisson insonorisant type AB-20 et AB-30

#### Ventilateur de refroidissement type W 2 E 200 HH 38-05:

Alimentation électrique 230 V, 50/60 Hz ou 230/400 V, 50/60 Hz

à 230 V, 80 W, 0,35 A

À utiliser avec un moteur électrique de 7,5 - 22 kW

À utiliser avec un caisson insonorisant type AB-30 - AB-50

#### Ventilateur de refroidissement type W 2 E 250 HL 06-01:

Alimentation électrique 230 V, 50/60 Hz ou 230/400 V, 50/60 Hz

à 230 V, 127 W, 0,83 A

À utiliser avec un moteur électrique de 30 - 90 kW

À utiliser avec un caisson insonorisant type AB-50 - AB-85

#### Insonorisation

Le graphique indique les valeurs d'insonorisation des ventilateurs de caisson insonorisant. Des rapports pour chaque combinaison de ventilateur et de caisson insonorisant peuvent s'avérer nécessaires au cas par cas.

Les mesures acoustiques sont réalisées par DELTA.

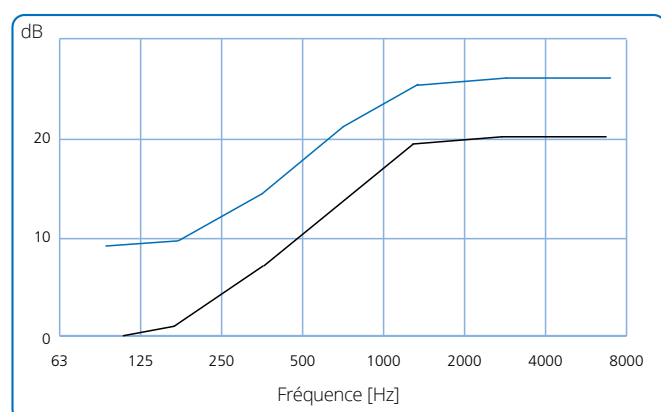

La courbe noire indique des valeurs d'insonorisation générales pour les ventilateurs de caisson insonorisant. La courbe bleue indique des valeurs d'insonorisation analogues quand aucune émission sonore portée par la structure n'est transmise du ventilateur au caisson insonorisant.

Ventilator	Position		
	RV, LO	RN, LN	RO, LV
JK-20D	AB-20	AB-20	AB-20
JK-22D	AB-20	AB-20	AB-20
JK-25D	AB-20	AB-20	AB-20
JK-30D	AB-20	AB-20	AB-20
JK-35D	AB-30	AB-30	AB-30
JK-40D	AB-30	AB-30	AB-30
JK-30K	AB-30	AB-30	AB-30
JK-40K	AB-40	AB-40	AB-40
JK-45K	AB-40	AB-40	AB-50*
JK-55K	AB-50	AB-50	AB-50
JK-75K	AB-60	AB-60	AB-60
T-200K/D	AB-40	AB-40	AB-40
T-300K/D	AB-50	AB-50	AB-50
JK-30MTD/MTDP	AB-30	AB-30	AB-30
JK-40MTD/MTDP	AB-30	AB-30	AB-40*
JK-50MTD/MTDP	AB-50	AB-50	AB-50
JK-55MTD	AB-60	AB-60	AB-60
JK-60MTD/MTDP	AB-60	AB-60	AB-60
JK-70MTD/MTDP	AB-60	AB-60	AB-70*
JK-80MTD/MTDP	AB-70	AB-70	AB-80*
JK-90MTD/MTDP	AB-70	AB-80*	AB-80*
JK-30MT	AB-30	AB-30	AB-30
JK-40MT	AB-40	AB-40	AB-40
JK-50MT	AB-50	AB-50	AB-50
JK-60MT	AB-50	AB-50	AB-50
JK-70MT	AB-60	AB-60	AB-60
JK-80MT	AB-60	AB-60	AB-70*
JK-90MT	AB-70	AB-80*	AB-80*
JK-100MT	AB-80	AB-80	AB-85*

Choix de caisson insonorisant:

\* Le ventilateur avec une autre position peut être monté dans un caisson insonorisant de plus petite taille.

## Silencieux

Diamètre : du Ø 100 mm au Ø 1250 mm.

Les silencieux sont fabriqués en tôle d'acier galvanisée et sont recouvert à l'intérieur d'un matériau absorbant le son.

Ils sont fabriqués en tôle galvanisée de 1,00 mm doublée d'isolant phonique. Disponibles pour le montage avec des colliers rapides [f.lyn], colliers standard [f.b], colliers larges [f.bb] ou brides tournantes [m.fl].

A partir du Ø 250, les silencieux peuvent d'être équipés d'un baffle.

Une exécution pour passage matière est disponible avec tôle perforée de protection, éventuellement avec matériau isolant alternatif.

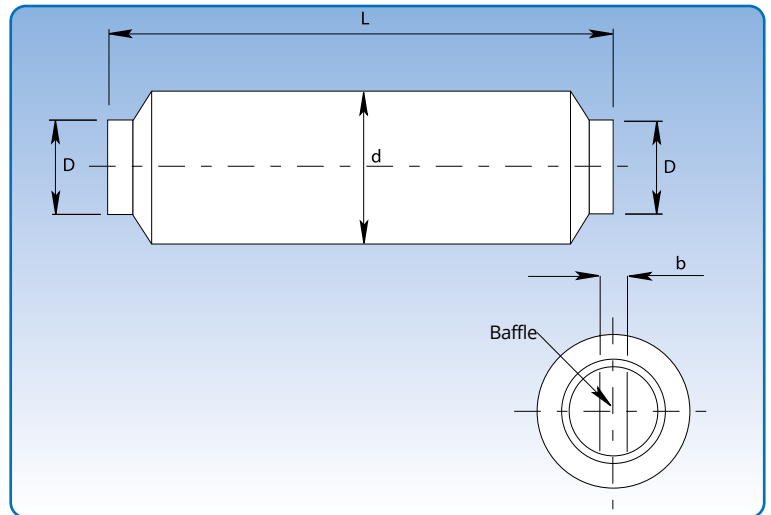

Le graphique représente l'atténuation sonore pour les ventilateurs et ventilateurs haute pression aux conditions de fonctionnement décrites.

Des mesures agréées sur les niveaux de bruit ont été effectuées sur les silencieux.

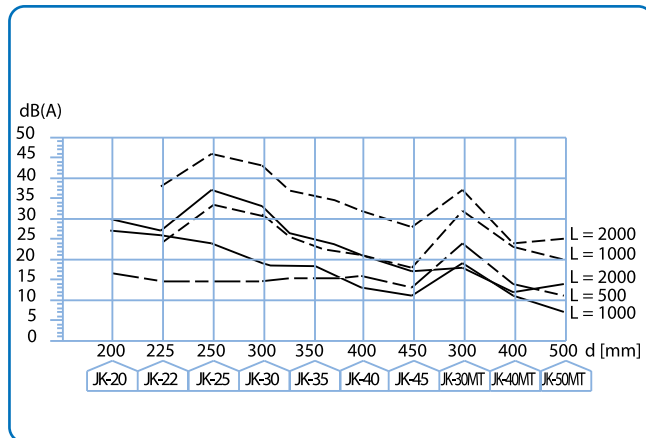

----- = avec baffle      ————— = sans baffle

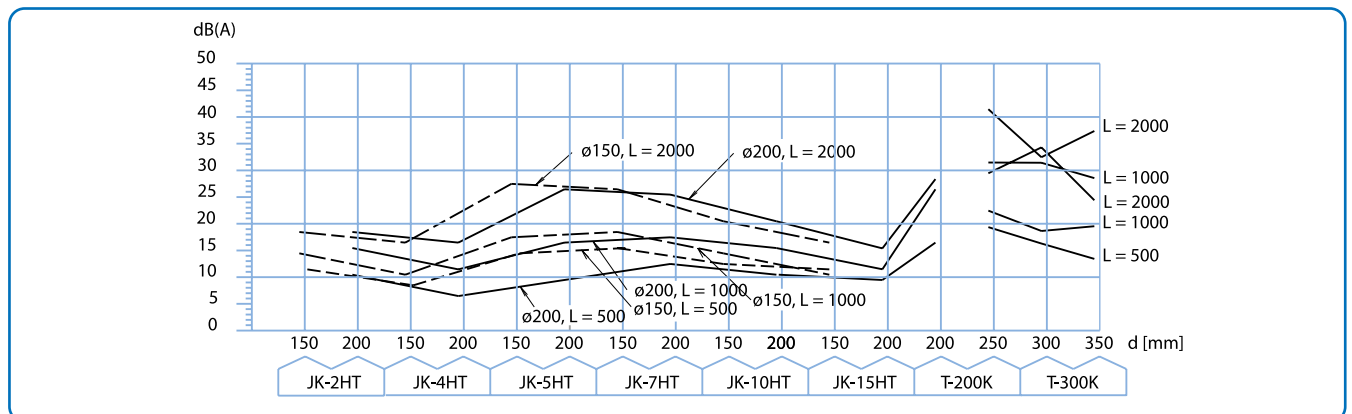
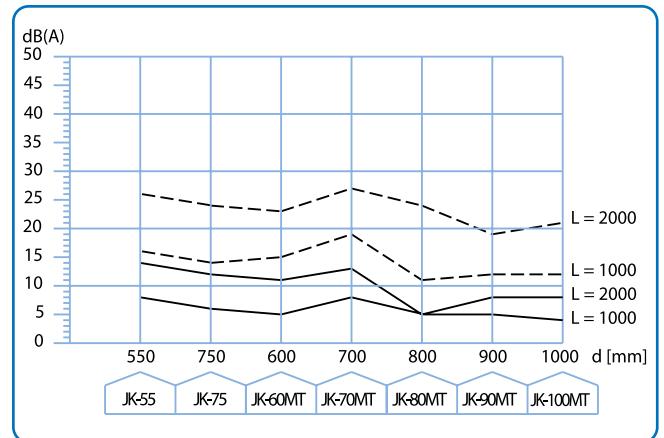

Le graphique représente l'atténuation sonore en dB (A) pour les ventilateurs.

## Silencieux

### Données techniques

Atténuation sonore en dB en fonction des bandes de fréquence.

Dimensions				Bandes de fréquence							Poids kg
D mm	d mm	L mm	b mm	Hz 63	Hz 125	Hz 250	Hz 500	Hz 1000	Hz 2000	Hz 4000	
100	300	500		3	12	25	42	35	31	21	6
120	320	500		3	10	19	33	27	24	16	6
125	325	500		3	9	19	32	26	23	15	6,5
140	340	500		2	9	18	30	26	23	15	7
150	350	500		2	9	17	28	24	22	15	7
160	360	500		2	8	16	26	22	20	13	8
180	380	500		1	8	14	24	20	18	13	8,5
200	400	500		1	7	13	22	18	16	11	9
200	400	1000		3	13	25	42	35	31	21	17
225	425	500		1	6	11	20	16	15	10	10
225	425	1000		2	11	22	38	31	28	19	18
250	450	1000		2	10	20	34	28	25	17	20
250	450	1000	100	7	16	27	47	50	43	38	25
275	475	1000		2	10	19	32	26	22	16	21
275	475	1000	100	6	15	26	44	48	38	44	26
300	500	1000		2	9	17	29	23	18	14	22
300	500	1000	100	6	13	25	41	46	33	50	28
315	515	1000		2	8	16	27	21	17	11	24
315	515	1000	100	5	12	22	39	44	31	27	30
350	550	1000		2	7	14	24	18	15	9	26
350	550	1000	100	4	10	20	36	39	28	23	32
400	600	1000		2	6	12	21	14	13	8	29
400	600	1000	100	4	9	18	31	35	25	20	36
450	650	1000		3	6	11	19	11	11	6	32
450	650	2000		5	11	19	38	20	17	10	60
450	650	1000	100	4	8	15	29	31	21	17	40
450	650	2000	100	7	14	28	50	50	37	32	73
500	700	1000		4	6	11	19	8	8	4	37
500	700	2000		6	11	18	35	16	14	8	66
500	700	1000	100	5	7	14	25	28	20	15	45
500	700	2000	100	8	13	25	47	50	37	30	80
550	750	1000		3	5	10	17	8	7	4	38
550	750	2000		5	10	17	32	15	13	7	71
550	750	1000	100	4	6	13	22	26	18	14	47
550	750	2000	100	7	12	23	42	50	35	27	86
600	800	1000		3	5	9	15	7	6	3	42
600	800	2000		5	9	16	28	14	12	6	77
600	800	1000	100	4	6	11	20	24	16	11	52
600	800	2000	100	7	11	20	38	46	32	21	93
630	830	1000	100	4	6	11	18	22	15	10	54
630	830	2000	100	7	11	20	34	42	30	20	97
650	850	1000	100	3	6	10	17	21	14	9	55
650	850	2000	100	5	11	19	31	41	27	17	100
700	900	1000	200	5	7	14	24	21	24	14	69
700	900	2000	200	8	14	26	45	42	46	27	123
750	950	1000	200	5	6	11	20	18	17	11	74
750	950	2000	200	8	12	21	38	36	33	20	131
800	1000	1000	200	4	6	11	19	17	16	10	79
800	1000	2000	200	7	12	21	36	34	30	19	139
850	1050	1000	200	3	5	10	17	16	15	9	84
850	1050	2000	200	5	11	19	32	32	29	18	147
900	1100	1000	200	3	5	10	15	15	14	9	89
900	1100	2000	200	5	11	18	30	30	27	17	155
950	1150	1000	200	3	5	9	14	14	13	8	94
950	1150	2000	200	5	10	17	27	27	25	16	164
1000	1200	1000	200	3	5	9	14	13	13	8	99
1000	1200	2000	200	5	10	17	26	25	24	15	172
1250	1450	1000	200	2	4	7	11	11	10	5	126
1250	1450	2000	200	4	7	13	20	21	19	11	214

## Amortisseurs de vibrations, hélice de refroidissement, joints d'étanchéité, extracteurs

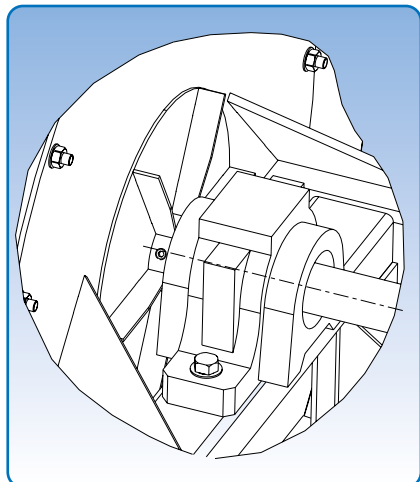

Hélice de refroidissement

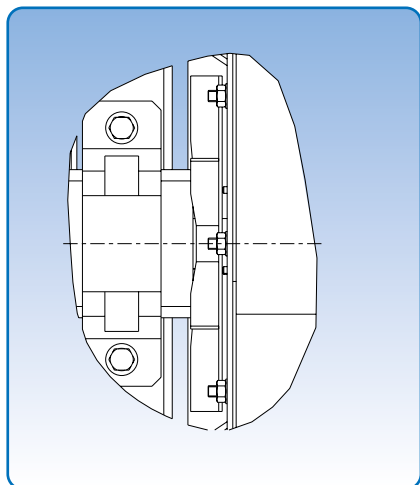

Hélice de refroidissement

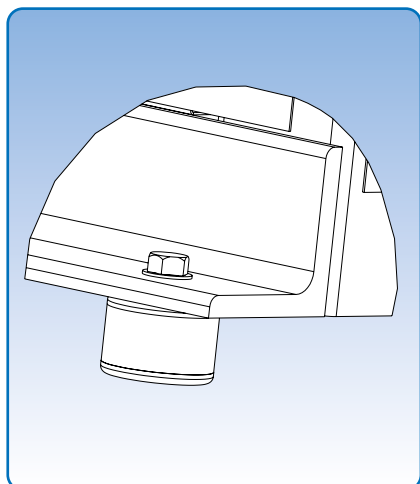

Plots anti-vibratiles, dessin C

L'hélice de refroidissement est montée entre la flasque arrière de la volute du ventilateur et les paliers les plus proches.

Elle s'utilise pour des températures de fonctionnement  $>$  à  $60^{\circ}\text{C}$  lorsque le ventilateur travaille avec de l'air chaud. Pour ces températures-là, les logements de paliers sont remplis de graisse de haute qualité, résistant à la température.

L'hélice de refroidissement est fixée sur l'arbre du ventilateur et est conçue pour protéger les paliers.

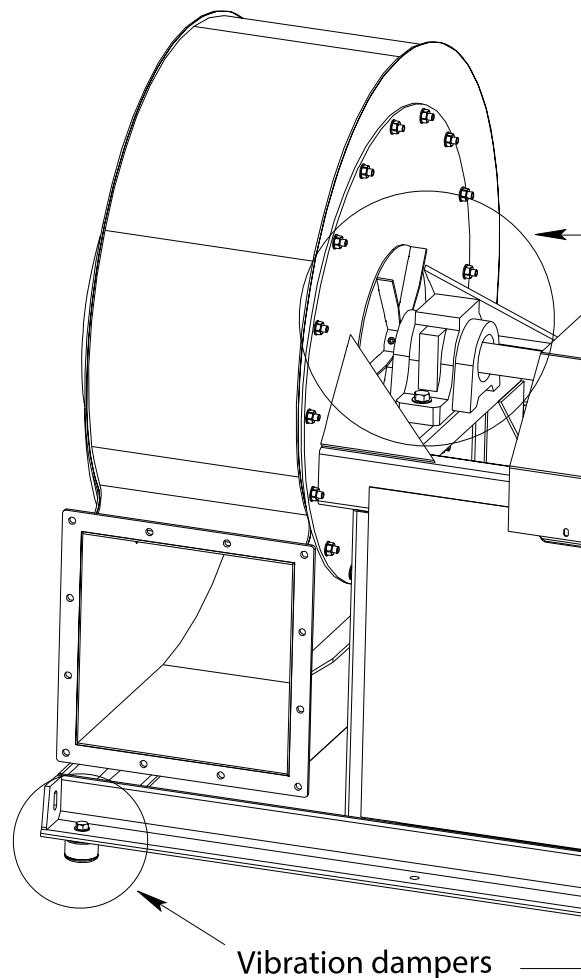

Vibration dampers

Les plots anti-vibratiles s'utilisent toujours en combinaison avec des raccords flexibles sur les entrées et sorties des ventilateurs - jamais seuls.

Les dimensions des plots anti-vibratiles sont déterminées par le poids total du ventilateur. Des filetages sont prévus des deux côtés pour leur fixation.



## Amortisseurs de vibrations, hélice de refroidissement, joints d'étanchéité, extracteurs

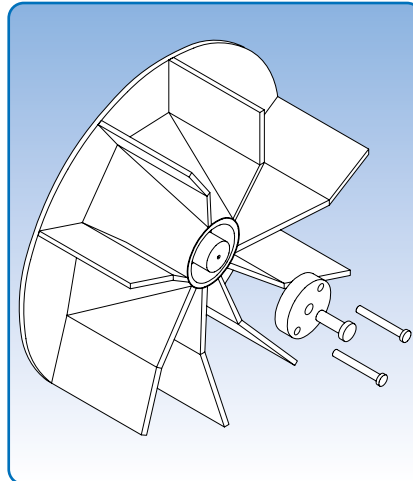
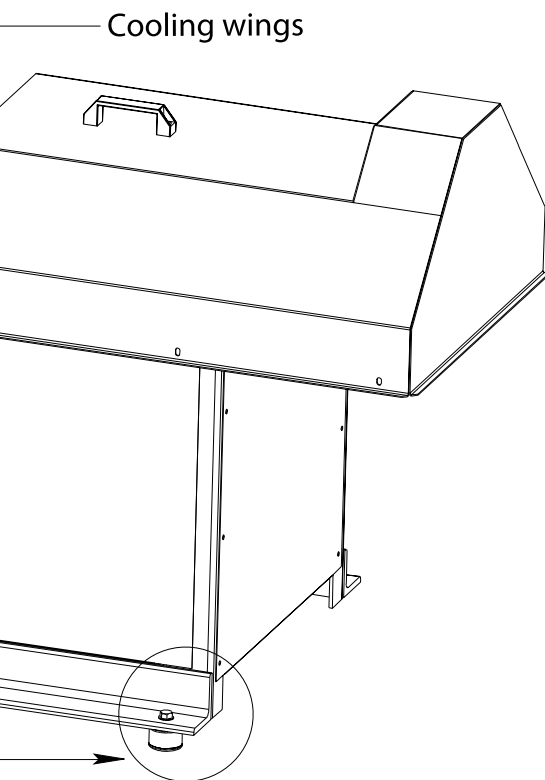

Extracteurs

### Extracteurs pour roues JKF

Trois modèles d'extracteurs sont disponibles en options pour l'ensemble des ventilateurs JK-D et JK-K.

No 1 : JK-20D, JK-22D, JK-25D, JK-30D, JK-30MTD, JK-30MT, JK-35D, JK-30K, JK-40K, JK-40MT

No 2 : JK-40D, JK-45K, T-200K, JK-40MTD, JK-50MT

No 3 : JK-55K, JK-75K, T-300K, JK-60MT, JK-70MT, JK-80MT, JK-90MT, JK-100MT

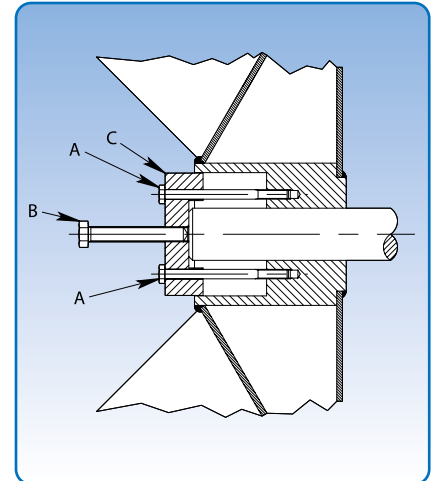

Guide d'installation

### Montage :

Retirer le moyeu conique d'adaptateur.

Placer le disque C dans le moyeu de la roue.

Serrer les vis A.

Serrer le vis B.

Extraire la roue de l'arbre.

Le disque C peut servir de gabarit de perçage pour les moyeux sans taraudages.



## EN ROUTE VERS UN AIR PLUS PUR



JKF Industri A/S  
Rørsangervej 5, Als  
9560 Hadsund  
Denmark  
Tel: +45 98581211  
info@neujkf.dk  
www.jkf.dk

NEU-JKF Sp. z o.o.,  
Berzyna 81,  
64-200 Wolsztyn  
Poland  
Tel: +48 683470700  
info@neu-jkf.pl  
www.neu-jkf.pl

NEU-JKF Asia Sdn. Bhd.  
Lot 8521, Jalan Persiaran Galla,  
Galla Industrial Park, 70200 Seremban  
N.S.D.K., Malaysia  
Tel: +60 67649861  
info@neujkf.asia  
www.neujkf.asia