

## Ventilator type JK-30MTD - JK-40MTD - JK-50MTD

Centrifugalventilator type JK-30MTD, JK-40MTD og JK-50MTD, direkte koblet, er konstrueret til renlufttransport.

Ventilatoren har bagudbøjede skovblade, og er udført med aerodynamisk indtag.

Løbehjulet er statisk og dynamisk afbalanceret.

Til styring af ventilatorens omdrejningstal og luftmængde anvendes normalt en frekvensomformer.

Maks. indvendig driftstemperatur: 60°C

Indføringen (D) leveres standard med flange.

Specifikke mål for afgang- og indføøringsflanger findes under "Flanger".

Ventilatorerne kan leveres med rustfri indføøring og kan leveres med eksplosionssikker (Ex) motor.

Ventilatoridiagram for hver type er anført på efterfølgende sider.

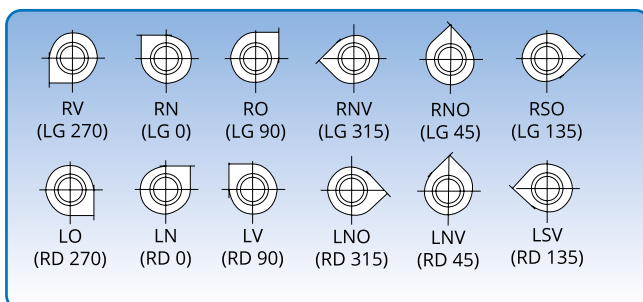
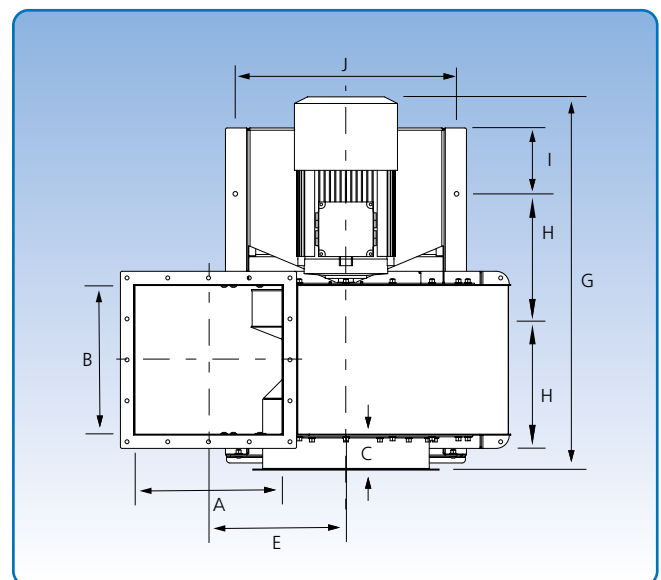
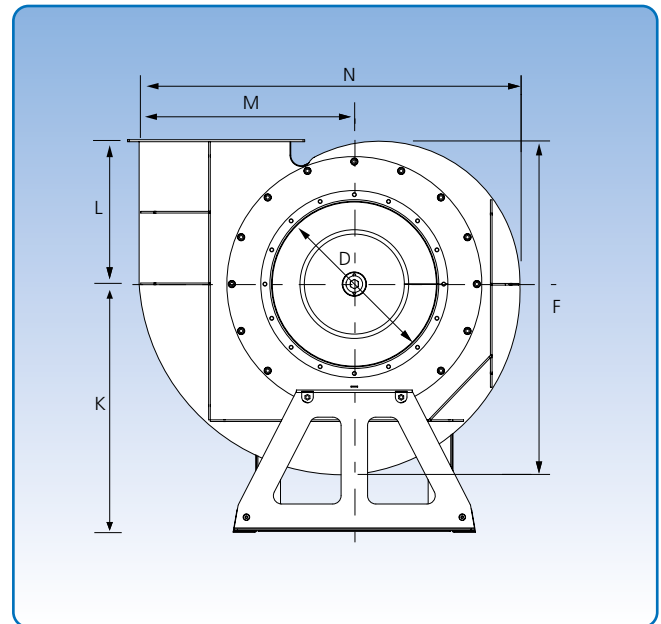

6 positioner. Positionsbetegnelsen gælder for ventilatoren set fra sugesiden.

### Dimensioner

Type	A mm	B mm	C mm	D mm	E mm	F mm	G mm	H mm	I mm	J mm	K mm	L mm	M mm	N mm	Vægt u/motor kg
JK-30MTD	250	250	106	300	318	645	733	275	51	430	550	276	450	768	37
JK-40MTD	350	350	106	400	368	779	903	370	49	550	650	326	550	1098	119
JK-50MTD	450	450	106	500	416	1012	1128	370	199	672	750	436	643	1146	206