

## Ventilator type JK-30MT - JK-100MT

JKF-centrifugalventilator type JK-30MT – JK-100MT, indirekte koblet er konstrueret til renlufttransport.

Ventilatoren har bagudbøjede skovlblade og er udført med aerodynamisk indtag.

Løbehjulet er statisk og dynamisk afbalanceret.

Remskiver er monteret med taperlock. Dette betyder, at disse let kan udskiftes, hvis omdrejningshastigheden ønskes ændret.

Maks. indvendig driftstemperatur: 60°C

Med køleskive: Op til 200°C

Ventilatoren kan leveres med rustfri indføring og eksplosions sikker (Ex) motor. Remtræk er sikret mod statisk elektricitet.

Indføringen (D) er udvendig mål og leveres standard med flange.

Specifikke mål for afgang- og indføøringsflanger findes under ”Flanger”.

Ventilator diagram for hver type er anført på efterfølgende sider.

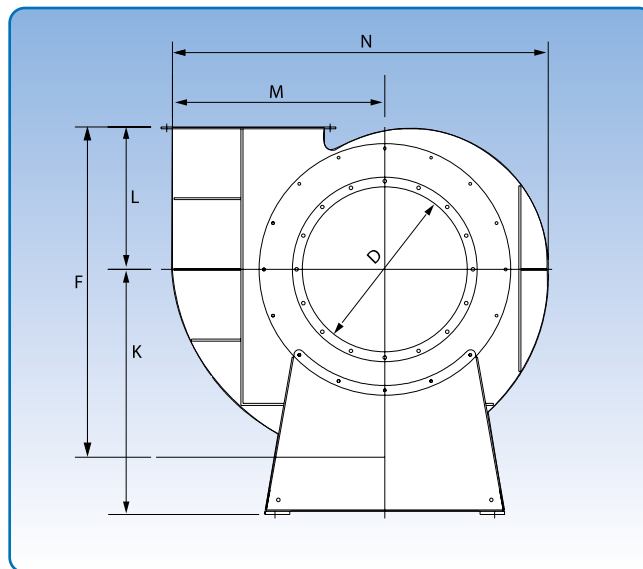

### Pladedimensioner i mm

Type	JK-30MT - JK-60MT	JK-70MT - JK-90MT	JK-100MT
Løbehjul - standard	3	4	5
Rygsvøb - standard	3	3	3

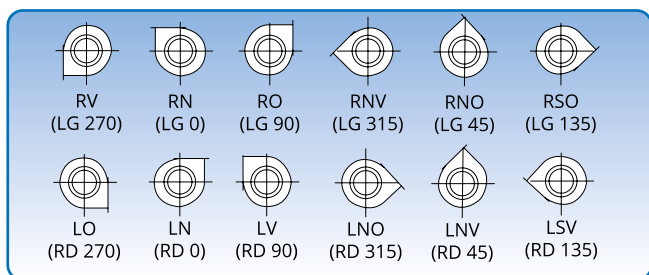

6 positioner. Positionsbetegnelsen gælder for ventilatoren set fra sugesiden.

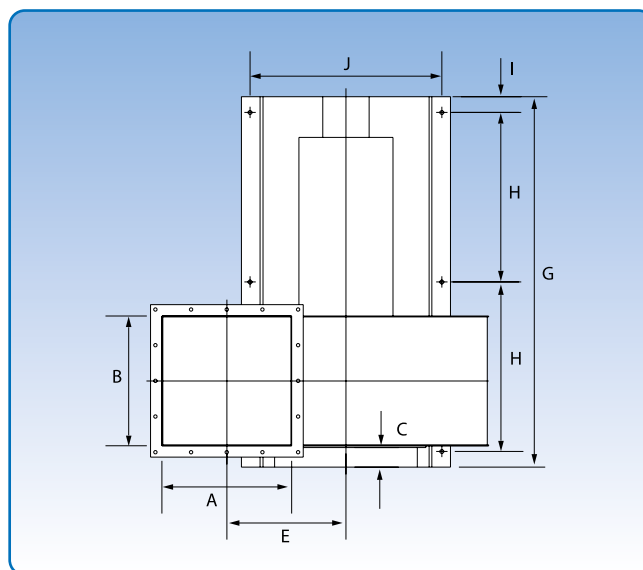

Type	Dimensioner														Vægt u/motor kg
	A mm	B mm	C mm	D mm	E mm	F mm	G mm	H mm	I mm	J mm	K mm	L mm	M mm	N mm	
JK-30MT	250	250	75	300	318	650	880	370	55	430	550	275	450	775	142
JK-40MT	350	350	75	400	368	775	1128	494	55	550	650	325	550	925	226
JK-50MT	455	455	75	500	418	1000	1328	587	55	672	750	436	650	1150	343
JK-60MT	505	505	75	600	543	1186	1563	700	59	825	955	486	800	1400	554
JK-70MT	605	605	75	700	593	1360	1895	855	70	850	1125	566	900	1570	703
JK-80MT	705	705	75	800	643	1490	1995	905	70	850	1125	625	1000	1727	788
JK-90MT	805	805	75	900	723	1670	2310	1030	100	1070	1325	700	1130	1940	1189
JK-100MT	905	905	75	1000	793	1865	2410	1080	100	1070	1425	770	1250	2175	1295