

## 60° fordeler bukse, presset, manuel, pneumatisk

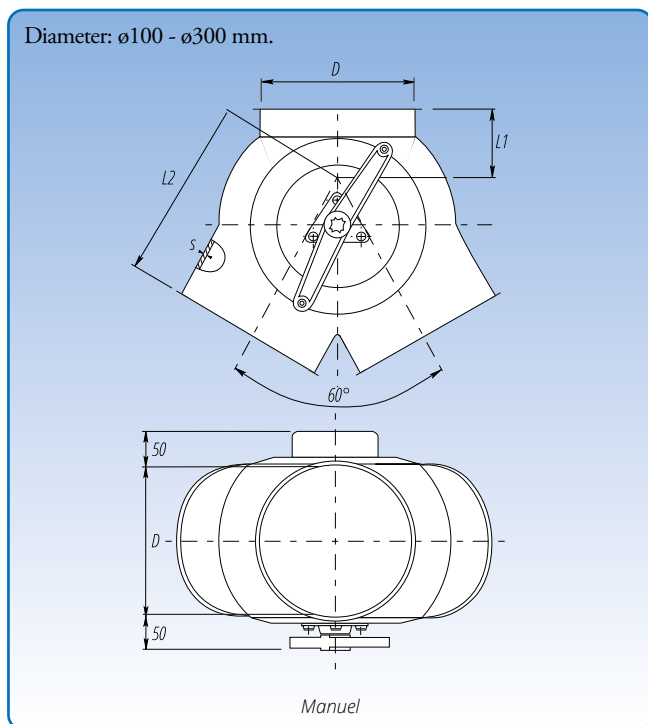

Målspecifikationer er angivet i skemaet nedenfor.

### Generelt

Fordeler bukse, presset, er konstrueret til faldende og retningsbestemt transport.

Presset udførelse i 1,50 - 2,00 mm plade (s) med standard 2,00 mm spjæld, ophængt i messingglejer.

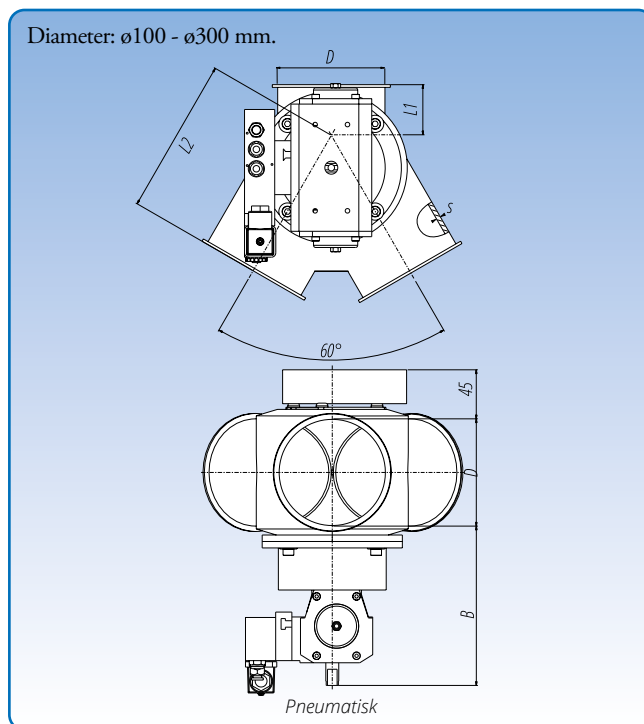

Målspecifikationer er angivet i skemaet nedenfor.

### Med pneumatisk aktuator

Spjældet drejes af en pneumatisk drejeaktuator som styres af en el-styret ventil.

Styrentilen er en 5/2-ventil, monostabil med 1 stk. 230 V AC - 50/60 Hz el-spole eller 24 V DC. Pneumatik: 4-6 bar.

Som ekstraudstyr kan leveres tilbagemeldingskontakt der viser spjældets stilling.

### Dimensioner

Varenr. (Man.)	Varenr. (Pneu.)	D mm	s mm	B mm	L1 mm	L2 mm	Vægt (Man.) kg	Vægt (Pneu.) kg
1700037	1720037	100	1,50	145	70	145	2,00	5,00
1701037	1721037	120	1,50	145	160	240	4,70	7,80
1702037	1722037	125	1,50	145	90	170	3,90	6,90
1703037	1723037	150	2,00	145	100	190	5,60	8,80
1704037	1724037	160	2,00	145	95	225	5,60	8,50
1705037	1725037	180	2,00	145	195	315	10,60	13,70
1706037	1726037	200	2,00	145	110	230	7,90	10,90
1707037	1727037	250	2,00	185	135	270	12,50	15,50
1708037	1727337	300	2,00	185	160	325	18,25	21,30

De angivne varenumre er for fordeler bukse til samling med spændebånd [f.b]

Fordeler bukse leveres ligeledes for andre samlingsmetoder. Se s. 7 for samlingsmetoder.