

## 45° konisk grenrør, 2 og 3 mm

Diameter A for 2 mm: ø120 - ø1000 mm.  
Diameter A for 3 mm: ø150 - ø1000 mm.

Koniske grenrør er svejst og udført i 2,00 og 3,00 mm plade (s). Koniske grenrør med  $A \leq 400$  mm leveres til samling med spændebånd [f.b] og for  $A \geq 450$  mm leveres til samling med flange [m.fl].

Leveres grenrør med flanger [m.fl], løse flanger [f.b.m.fl], lynkoblinger [f.lyn], forlænges L1 med 50 mm svejsestud ved dimension C.

Grenrørets A-, B- og C-mål angives ved bestilling. A, B og C kombineres efter Deres ønske; dog bestemmer grenen B længden L1 som angivet i skemaet.

Den maksimale forskel mellem diameter A og C er 100 mm. For B gælder  $B < (A+C)/2$ .

Ved dobbelte grenrør er det den største værdi af dimension B der bestemmer L1 på den fælles stamme. Herefter kan L2 og L3 beregnes for begge afgreninger. Normalt sidder grenene over for hinanden.

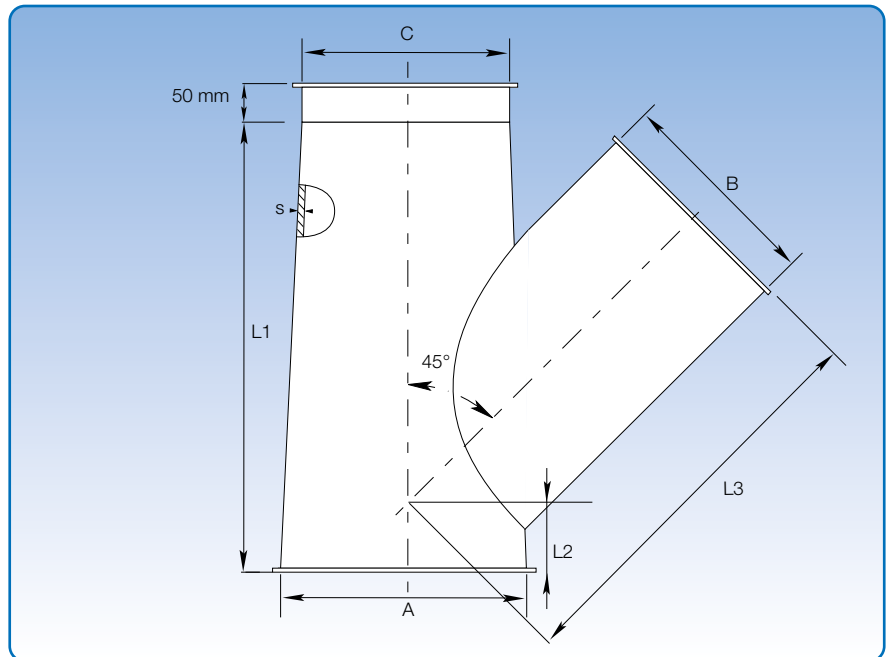

### Beregning af L2 og L3:

L1 = Se skema

$$L2 = \left( \frac{L1}{2} \right) - \left( \frac{A+C}{4 \times \tan 45^\circ} \right)$$

$$L3 = \left( \frac{L1-L2}{\cos 45^\circ} \right) - \left( \frac{B}{2} \times \tan 45^\circ \right)$$

### Eksempel:

A = 650, B = 315, C = 600

L1 = 600 mm

$$L2 = \frac{600}{2} - \frac{650+600}{4 \times \tan 45^\circ} = 300 - 312,5$$

L2 = -12,5 p - 13 mm

$$L3 = \frac{600+13}{\cos 45^\circ} - \left( \frac{315}{2} \times \tan 45^\circ \right) = 866,92 - 157,5$$

L3 = 709,42 p 709 mm

Dimensioner					
A mm	B mm	C mm	L1 mm	L2 mm	L3 mm
Vælges (100 - 1000)	80	Vælges (100 - 1000)	300	Beregnes	Beregnes
	100		300		
	120		350		
	125		350		
	140		350		
	150		400		
	160		400		
	180		400		
	200		450		
	225		500		
	250		500		
	275		600		
	300		600		
	315		600		
	350		700		
	400		800		
	450		950		
	500		1050		
	550		1150		
600	1250				
650	1150				
700	1300				
750	1300				
800	1450				
850	1450				
900	1650				